



V VERDA DE REUS

ESTUDI DE LA XARXA D'ESP AIS LLIURES DE LA CIUTAT DE REUS

ÍNDEX

1. Introducció.....	1
1.1 Objectius.....	2
1.2 Metodologia i estructura de l'estudi	3
2. La proposta de la V Verda: conceptes i estratègies principals.....	7
2.1 Procediments de reconeixement de valors i oportunitats paisatgístiques.....	9
2.1.1 Anàlisi de l'estructura hidrogràfica de les rieres i el paisatge de l'aigua.....	9
2.1.2 Estudis de visibilitat	11
2.1.3 Anàlisi de camins	13
2.1.4 Interpretació de l'estructura global del paisatge	14
2.2 Descripció dels elements constituents la V Verda	16
2.3 Descripció dels paisatges de la V Verda	19
2.3.1 El paisatge de les terrasses.....	19
2.3.2 La V Verda i la zona industrial.....	20
2.3.3 La V Verda educa. El paisatge de l'aigua	21
2.3.4 La V Verda del paisatge pla	22
2.3.5 El paisatge de les tres rieres	23
2.3.6 la V Verda urbana	24
2.4 Presentació dels criteris de delimitació de la V Verda	25
2.4.1 V Verda global.....	25
2.4.2 V Verda per zones.....	25
3. Les narratives de la V Verda: els camins i recorreguts	29
3.1 Estudi de camins	29
3.2 Descripció dels camins i motiu de l'elecció	30
4. Oportunitats de millora: estratègies, bones pràctiques, recomanacions, actuacions i criteris de projecte i de gestió	33
4.1 Estratègies generals.....	33
4.2 Mesures, recomanacions generals i bones pràctiques sectorials	34
4.3 Actuacions per zones	45
4.3.1 Actuacions en <i>el paisatge de les terrasses</i> (plànol 3.1.d)	45
4.3.2 Actuacions en <i>la V Verda i la zona industrial</i> (plànol 3.2.d).....	46
4.3.3 Actuacions en <i>la V Verda educa. El paisatge de l'aigua</i> (plànol 3.3.d)	47
4.3.4 Actuacions en <i>la V Verda del paisatge pla</i> (plànol 3.4.d)	48
4.3.5 Actuacions en el paisatge de les tres rieres (plànol 3.5.d)	50
5. Especificacions cartogràfiques.....	52
6. Índex de plànols.....	55
Bibliografia	57
Annexes.....	59

1. Introducció

El present document és el recull de reflexions, és a dir, d'interpretacions, avaluacions i, finalment, propostes que han conduït a la identificació de les àrees i l'articulació i posterior consolidació del projecte elaborat pel Departament de Medi Ambient de l'Ajuntament de Reus, conegut com a "V Verda".

Aquest estudi és un treball que parla del **paisatge com a valor emergent en les societats contemporànies** que comporta un canvi de paradigma en la planificació i projectació dels entorns físics i socials actuals, i que ofereix garanties per:

- **l'estructuració, articulació i millora de l'espai lliure de la ciutat contemporània;**
- **la relació interescalar entre els espais públics tradicionals de la ciutat històrica compacta i els espais residuals periurbans;**
- **la permanència de trets geogràfics;**
- **nous llenguatges projectuals que vinculen identitat amb bellesa i sostenibilitat.**

En aquest treball, donada l'especificitat geogràfica, cultural i ambiental de la ciutat de Reus, s'enfoquen principalment dues entitats paisatgístiques: **les rieres i barrancs, i els vestigis de l'espai agrícola.**

Per una banda, els primers, tot i que són els elements estructurants de la funcionalitat històrica d'aquest territori –línies de permanència quan són camins àrids i, quan són barrancs profunds, línies de diferència de la imatge en tant que percepció llunyana–, es pot dir que han estat clarament menyspreats i explotats pels processos de desenvolupament; segurament perquè la seva aridesa o escassa visibilitat els han convertit en elements sense valor reconegut per la societat contemporània.

Per una altra banda, Reus és la indiscutible capital del Camp, encara que la ciutat, en els moments de màxima esplendor, ha desenvolupat un patrimoni urbanístic justament construït en contrast al camp com a realitat física i mental. No obstant això, durant els darrers anys, l'expansió de la ciutat i l'augment d'infraestructures i d'activitats amb lògiques oposades a les estructures territorials, han provocat l'excessiva fragmentació dels territoris més propers a la ciutat i, possiblement, els més necessaris per l'ús quotidià.

Per tot això, la ciutat de Reus es pot explicar des de la seva compacitat i creixement radial a mode d'anells. La seva forma urbana també es pot entendre com a resultat valuós, a vegades sofisticat, d'uns processos d'urbanització tradicionals, rigorosos i creadors de cultura, i uns altres clarament configurats de manera precària, produïts amb la tensió entre el suport, més accidentat i difícil d'integrar, i les arquitectures. No obstant, aquest suport pot ser entès com un sistema lineal part de la memòria natural del lloc, i que a la vegada constitueix un altre model d'entendre la forma urbana de la ciutat de Reus i defineix un altre esquema mental en paral·lel, contraposat al primer. Aquest contrapunt s'ha d'entendre

com a oportunitat per guanyar en termes de transversalitat i complexitat i, a més a més, per crear significat allà on les arquitectures es queden sense respostes i models sostenibles. Aquesta superposició de dos sistemes no només respon a les oportunitats que la ciutat no ha de perdre, quan llegim en l'actualitat la realitat física, urbana, territorial i ambiental –per nosaltres paisatgística– de la ciutat de Reus, sinó que les ha d'aprofitar.

La pràctica sobre el projecte dels espais lliures de la ciutat contemporània encara s'alimenta de models que possiblement han quedat ancorats en unes realitats molt diferents de les realitats de les perifèries mediterrànies de paisatges àrids, a vegades amb espais sobredimensionats o sense caràcter i, sobretot, sense confort. A aquesta manca de models actuals s'ha anat responent els darrers anys amb una sèrie de referències de la pràctica professional arreu del món, on es fa tangible l'augment d'experiències per projectar els espais intersticials de l'espai perifèric de la ciutat, obtenint així espais lliures més relacionats amb la identitat específica de la geografia d'aquest territori.

La ciutat de Reus es troba, creiem, justament en aquest moment de repensar, enriquir, matisar i recolzar les estratègies més innovadores i que a la vegada més impacte positiu tenen sobre els diversos col·lectius socials pel projecte de l'espai lliure. El Centre de Recerca i Projectes de Paisatge de Barcelona considera que **la discussió sobre els paisatges de la ciutat de Reus s'ha de mantenir obert i atent a tots els debats actuals i futurs**; s'ha d'integrar absolutament amb la discussió ambiciosa i rigorosa de gestió dels espais urbanitzables, de les infraestructures, amb els usos i activitats terciàries de darrera generació; s'ha de vincular amb els projectes d'escala intermèdia, els projectes futurs urbans, els projectes residencials i d'infraestructures i, sobretot, amb **la construcció de la ciutat intel·ligent, moderna, diversa i oberta**. Creiem que la **V Verda**, que en realitat és una V múltiple, és un sistema d'espais seqüencials que dialoga amb una concepció urbanística vigent i sòlida de la ciutat, radial i centrífuga; des de l'òptica d'aquest estudi és un **primer pas molt rellevant en aquesta direcció**.

1.1 Objectius

L'objectiu principal d'aquest treball és crear **una nova estructura de sistemes de verd en l'àmbit perifèric de la ciutat de Reus** en consonància amb el sistema urbà d'espais lliures ja consolidat, i segons les exigències de la futura revisió del Pla General.

Aquest estudi pretén avançar en temes d'avaluació dels espais lliures, incidint en els periurbans de manera que sigui d'utilitat pel Planejament Municipal pendent. En definitiva, és un estudi d'avaluació de la potencialitat de diverses situacions paisatgístiques amb diferent grau d'impacte ambiental i social. La intenció **és oferir a l'Ajuntament una base de dades activa** –les cartografies generades en l'entorn dels Sistemes d'Informació Geogràfica– per tenir com a base d'informació actualitzada i interpretada.

L'objectiu d'identificació d'àrees de potencial interès per tal que formin part de la V Verda es

complementa amb els següents punts:

- Definició d'actuacions de millora visual i ambiental, paisatgística, dels espais que formaran part de la V Verda, tant els principals com els que pertanyen al seu entorn més immediat (primer pla visual), dels entorns immediats d'infraestructures existents.
- Indicació de possibles solucions per a la gestió dels diferents espais que componen la V Verda
- Finalment, criteris de senyalització pels recorreguts principals de la V Verda o pels relacionats amb ella.

Per últim, es tracta d'introduir **el paisatge com a mirada innovadora i complementària a la planificació i el projecte de l'entorn**, des d'una aproximació que engloba alhora la dimensió ambiental i la perceptiva. Té la finalitat de tractar temes tan bàsics com actuals, relacionats amb la identificació, l'avaluació i la projectació del paisatge i, sobretot, de discutir estratègies d'ordenació territorial des del punt de vista de les eines que pot oferir aquest camp.

1.2 Metodologia i estructura de l'estudi

El treball parteix de la interpretació del paisatge com a entitat complexa, com a resultat de la percepció (sensorial i cognitiva) de les formes de l'entorn i dels processos del medi. Donada la necessitat d'entendre la identitat dels paisatges, que requereix mirades transversals, plantegem un enfocament que integri les lectures bàsiques i convencionals, tot entenent el paisatge des del punt de vista de la intervenció i no només des de la descripció.

L'aproximació a la interpretació del caràcter del paisatge s'ha basat en gran part en la definició de variables que identifiquen elements de paisatge (atributs potencials del territori) i formen estructures paisatgístiques recurrents en el territori (patrons), generades des d'aproximacions disciplinàries, amb lectures de síntesi, anàlisi i avaluació (és a dir, de diagnosi) i orientades cap a la projectació.

Assajant de respondre aquestes preguntes claus per a la projectació del territori, l'interès del treball s'ha concentrat no tant en la delimitació d'àrees, sinó en la definició d'elements, d'estructures i de ritmes que poden donar pautes per directrius i criteris de projectes en el paisatge, tenint en compte que s'han de tractar totes les escales, espacials i temporals, i un ampli ventall de temes.

- **Elaboració de cartografies interpretatives específiques del paisatge**

Una part important del treball s'ha centrat en la producció de cartografia específica, a partir de la cartografia temàtica existent, en l'entorn dels Sistemes d'Informació Geogràfica, com a instrument dinàmic que ha servit per a la generació d'una base de dades ampliable, dels models tridimensionals, de les visuals de dominació i, també, com a instrument d'avaluació.

La cartografia generada durant la investigació s'ha basat en un Model Digital de Terreny (MDT), format

raster, cel·la 10 x 10 m, determinat a partir de les corbes de nivell de la Cartografia I.C.C. (1:5.000).

Aquest model s'ha utilitzat per estudiar les següents variables:

Relleu / Pendants / Estudis de visibilitats

Algunes variables de la cartografia són identificables a partir de paràmetres que no han estat elaborats per l'equip redactor d'aquest treball i s'usen com a documentació de base (per exemple, topografia, geologia o cartografia temàtica elaborada per col·lectius científics o per l'administració pública). La resta són producte d'investigacions en el marc d'aquest treball i han estat elaborats expressament per l'equip redactor (com per exemple, els estudis de visibilitat, la densitat d'elements, el pendent inaccessible).

L'elaboració de la cartografia s'ha reforçat, en termes de precisió, amb **el treball de camp**, que ha estat fonamental per fer les comprovacions puntuals de la proposta. Paral·lelament, s'ha realitzat un treball fotogràfic, d'assignació a cada zona d'estudi de les seves imatges més representatives (estructures i elements del paisatge i primers plans visuals).

La visibilitat com a eina estructural¹ de tot el treball produït pel CRPPb ha estat utilitzada per a identificar els valors visuals. Conèixer i poder avaluar estructures visuals està íntimament relacionat amb la percepció que tenim dels paisatges i és l'eina més sistemàtica per integrar aquesta percepció en el procés de desenvolupament de criteris.

En aquest estudi, l'anàlisi visual va més enllà de la lectura estructural dels àmbits perceptius. En primer lloc, s'estudien els àmbits visuals com a estructures de percepció diferenciades amb els seus continguts. En segon lloc, s'han identificat com a valors els elements amb una presència constant o amb un alt grau d'exposició; igualment, s'ha estudiat la seva situació relativa dins l'àmbit de visió, és a dir, la relació topològica dels valors identificats amb els plans visuals, cadascun amb el seu paper visual; finalment, **els estudis de visibilitat han estat essencials per avaluar de manera detallada la fragilitat visual** en cada àmbit i **per definir l'amplitud** dels espais de la V Verda.

¹ Determinació dels criteris d'elaboració dels estudis de visibilitat: través de Sistemes d'Informació Geogràfica (SIG) s'han realitzat càlculs de visibilitat sobre un Model Digital del Terreny (MDT), obtingut a partir de corbes de nivell de la base cartogràfica a escala 1:5000, en el que es tenen en consideració també els edificis com a barreres visuals, i amb una resolució de 5 metres.

Una visibilitat, generalment, es genera a partir de la suma d'una seqüència de punts fixos en el tram viari en estudi i dels recorreguts més significatius de l'àmbit.

En concret, s'han fet estudis de visibilitat des de:

- Carreteres principals
- Línies de tren (ferrocarril, futur traçat de l'AVE)
- Itineraris paisatgístics
- Rieres i barrancs significatius

- El reconeixement de valors i fragilitats en dues escales

L'aproximació a través de cartografies d'escales múltiples no depèn exclusivament de l'escala de representació o de les dades, sinó que el procés d'interpretació s'ha d'entendre com una comprovació de la informació i les seves expressions a diverses escales, en un procés similar al procés projectual que utilitza mètodes de caràcter inductiu.

Primer s'ha efectuat una anàlisi a escala 1:25.000 mitjançant Sistemes d'Informació Geogràfica (pendent, hidrografia, usos del sòl) que ha servit per:

- **definir les àrees de valor paisatgístic;**
- **cartografiar els espais d'oportunitat que potencialment poden compondre la V Verda** (campes abandonats, zones nues, activitats extractives abandonades, zones industrials);
- **identificar zones i elements amb potencialitats pedagògiques o turístiques i/o ecològiques;**
- **seleccionar els camins més interessants** i que poden formar part de la V Verda;
- **definir una primera proposta de l'estructura general i del recorregut principal de la V Verda;**
- **localitzar zones amb característiques pròpies** per tractar més en detall.

Posteriorment, gràcies als estudis de visibilitat (des de rieres i barrancs, carretera T-11, carreteres d'entrada a la ciutat, recorregut indicatiu de la V Verda, traçat de l'AVE), s'ha filtrat la informació i s'han estudiat amb més profunditat les oportunitats presents en cada zona component de la V (escales variables entre 1:5.000 i 1:10.000). Una vegada delimitats els espais que configuren la V i el seu sistema de paisatges, s'avancen propostes de millora paisatgística en els diferents llocs.

- La preconització com a mètode

La preconització com a mètode d'exemplificació d'actuacions, recomanacions i criteris per a projectes futurs ha estat fonamental a l'hora de comunicar les idees i criteris principals per a la millora paisatgística dels llocs proposats. Per cada zona que compon la V Verda s'inclou una sèrie d'imatges construïdes a partir d'imatges del lloc modificades segons els criteris de millora, com una mena de simulació de bones pràctiques pel futur, on s'afronten les qüestions tant genèriques com puntuals de cada situació paisatgística actual i es proposen les estratègies de transformació clau, **ja que conté els elements estructurants de la imatge de cada lloc en qüestió**, per unes actuacions respectuoses amb la identitat del paisatge de Reus, tot aprofitant els seus potencials. (Veure plànols 3.1.e, .3.1.f, 3.2.e, 3.3.e, 3.4.e, 3.5.e)

- Exemples de bones pràctiques

S'estudien exemples de projectes amb prestigi internacional que serveixen per a il·lustrar **l'essència de l'atmosfera dels llocs** i per a obtenir **criteris de projecte d'acord amb l'especificitat de cada àrea** i que, a la vegada, poden servir com a referència per les qüestions de manteniment i gestió de la V Verda.

- Recopilació dels materials de referència

Totes les fonts cartogràfiques s'han examinat i s'han avaluat des del punt de vista de la seva actualitat digital disponible, precisió i procediment de generació de dades (control de qualitat de la informació).

La informació espacial ha estat gestionada amb el Sistema d'Informació Geogràfica ArcGis 9.0 (ESRI 1999-2004). Entre les capes generades específicament per a aquest projecte, algunes van ser el resultat de l'aplicació de senzills processos espacials de selecció (topogràfic, PGOUM, PEPHAN) i reclassificació (pendents). Altres han exigut operacions espacials més complexes (distància, visibilitat, determinació de conques hidrogràfiques) i anàlisis visuals i digitals de la informació (ortofotoimatges).

Els treballs de referència més rellevants han estat:

- Pla General d'Ordenació Urbanística Municipal (PGOUM) i modificacions.

Constitueix la base fonamental per saber on es pot actuar, quins són els punts i les àrees interessants que es poden ampliar per a construir la continuïtat de la V Verda.

Variables seleccionades:

Sòl urbà, sòl urbanitzable, zona verda, arbrat, àrees d'especial protecció, masos protegits, indústries existents, restes arqueològiques, àmbit de protecció de barrancs i rieres.

- Pla Especial de Protecció del Patrimoni Arquitectònic, Històric, Artístic i Natural (PEPHAN).

Temes d'interès:

Edificis i immobles amb valor patrimonial, jaciments arqueològics, àmbits vegetals, elements vegetals, espais rurals.

- Redacció de l'estudi històric i del manual pràctic de passeigs arbrats a les ciutats, viles i pobles de Catalunya

Àmbits d'interès:

Carretera d'Alcolea del Pinar, Passeig de Sunyer, Avinguda Onze de Setembre, Passeig de la Boca de la Mina.

S'ajunta tota la informació d'aquests dos plànols i després s'aïllen les capes útils pel treball.

2. La proposta de la V Verda: conceptes i estratègies principals

Es tracta d'un **sistema d'espais lliures** que té un paper múltiple:

- fer emergir l'estructura geogràfica del drenatge del territori i vincular-la amb l'estructura de camins i espais públics urbans;
- connectar els espais agrícoles protegits a través de l'estructura drenant de rieres i barrancs;
- aprofitar l'espai entre les infraestructures o el seu entorn com a oportunitats de millora dels paisatges degradats;
- convertir aquesta geografia en un paisatge accessible i senyalitzat adequadament, especialment del paisatge de les perifèries de Reus, i vincular, mitjançant recorreguts agradables i paisatgísticament interessants, els elements del patrimoni cultural, rural i ambiental.
- exemplificar els paisatges identitaris del Camp des de l'especificitat de la ciutat de Reus;
- transformar espais intersticials i residuals en una infraestructura de lleure per a la ciutadania, principalment pel passeig i la circulació no contaminant dels habitants i turistes de la zona.

La V Verda és una seqüència d'espais de característiques molt diverses que comprèn paisatges altament valoritzats, mantinguts fins els nostres dies, i altres que han quedat sense imatge. **No és un anell**, sinó **un sistema obert que inclou espais protegits, espais en expectativa, espais projectats –com parcs urbans– i espais nous de la ciutat contemporània**. Es configura a partir d'espais inicialment lineals, que guanyen amplitud d'acord amb les oportunitats paisatgístiques que apareixen en el seu entorn, el projecte dels quals ha de ser sostenible, ja que pretenen ser construïts a partir d'uns mínims, apostant pels valors existents i, a la llarga, oferir nous imaginaris per futurs projectes de l'espai lliure de la ciutat de Reus, contagiant el llenguatge projectual dels espais projectats en el futur.

La V Verda és, doncs, **un instrument pedagògic** sobre el patrimoni natural i paisatgístic, agrícola i ambiental que té **la voluntat de protegir la identitat dels paisatges rurals i d'aigua**. A més, és **una estratègia de millora ambiental** i, degut a la seva voluntat de mantenir actius els drenatges del territori, consolida les seccions profundes i ofereix uns espais de confort tèrmic pel gaudi de la ciutat durant tot l'any.

La V Verda es compon d'una **estructura principal** que inclou tots aquests espais que ja tenen algun tipus de protecció, i que s'amplien i es connecten mitjançant un sèrie d'espais de connexió, de caràcter deteriorat o ordinari, que majoritàriament són vestigis agrícoles o àmbits de caràcter residual o intersticial, entre altres usos ja definits, però alhora significatius per la seva funció de garantir la continuïtat de la V Verda. Al mateix temps, la V Verda es completa per una **part secundària**, una mena de "paisatge de fons" que en aquest treball denominem els **entorns immediats de la V Verda**. Aquesta seqüència d'espais acompanya la V Verda i es defineix a partir de tots aquells elements i espais determinats principalment pels estudis de visibilitat del primer pla visual. La finalitat d'aquesta estructura secundària és, bàsicament, garantir la qualitat paisatgística dels recorreguts de la V Verda,

els seus fons escènics, i enriquir els seus paisatges de límit, sobretot en aquelles parts on les dimensions (l'amplada) de la V Verda són mínimes i el suport coincideix amb les parts més deteriorades de l'estructura proposada i de poca qualitat; finalment, coincideixen amb unes zones de possible ampliació de la protecció amb la finalitat de millorar la connexió entre zones protegides. Al mateix temps, s'ofereixen criteris de millora dels paisatges existents o es defineixen els elements més significatius per cada àmbit en clau de criteris a tenir en compte en els projectes de transformació futura, ja que en aquests àmbits es troben elements d'interès que són importants referències visuals per a la proposta o són àrees on es podria millorar la visual del primer pla percebut des del recorregut de la V.

En la definició de l'amplada de la V Verda s'ha tingut en compte el planejament urbanístic vigent, intentant, allà on és possible, respectar les àrees de sòl urbanitzable.

En definitiva, es crea així una xarxa d'espais (V Verda múltiple) que assegura la connectivitat entre les diferents àrees agrícoles i els espais i parcs periurbans del municipi de Reus.

2.1 Procediments de reconeixement de valors i oportunitats paisatgístiques

La primera part d'anàlisi ha servit per definir el recorregut principal de la V Verda i establir una primera definició de les àrees que la componen i, sobretot, **per detectar els elements i estructures de valor i de fragilitat o potencial impacte**; aquests darrers s'han considerat **elements d'oportunitat de millora de connexió, de llegibilitat de la imatge, d'estructuració de l'espai i de confort ambiental**.

La interpretació s'ha centrat en els següents temes: **anàlisi de l'estructura hidrogràfica de les rieres i de la seva vegetació, la imatge visual percebuda des dels principals recorreguts, l'estructura dels camins i, finalment, els elements de paisatge configuradors de la identitat del territori en qüestió**.

2.1.1 Anàlisi de l'estructura hidrogràfica de les rieres i el paisatge de l'aigua

En particular, s'han cartografiat els elements que s'esmenten a continuació:

Les conques hidrogràfiques principals i secundàries

Els elements de drenatge

Rieres i barrancs amb la distinció d'aquests trams canalitzats

Els elements d'aigua estàtics

Recinte d'aigua, Pous i mines, Depuradora

Les mateixes estructures, però contrastades amb la topografia

Zona potencialment inundable (els punts més baixos)

Els àmbits inaccessibles (pendent 20%)

Interpretacions de densitat de concentracions dels elements esmentats

Densitat de pous

Densitat de mines

Elements que acompanyen les estructures de drenatge

Vegetació de rieres i barrancs

Per un banda, **les variables analitzades** (vegetació de ribera, estat de conservació, secció, grau de connectivitat) **permeten seleccionar els barrancs i les rieres amb major accessibilitat i valor ecològic**.

Es defineixen, d'aquesta manera, unes **línies estructurants i connectores entre espais d'interès** i es localitzen possibles àrees per a desenvolupar projectes, corresponents a les zones més planes, de confluència de barrancs i rieres, és a dir, les àrees potencialment inundables.

Les línies d'aigua estructurants escollides són:

En la primera conca hidrogràfica:

- el barranc del Roquís;
- el barranc del Pedret, fins a confluïr en el barranc de l'Escorial i el barranc de Mascalvó;

- el barranc del Molí (es reconeix la seva importància com a espai connector a preservar);
- una possible àrea humida en la confluència del barranc del Pedret amb el barranc de l'Escorial.

En la segona conca hidrogràfica:

- la riera de la Quadra, amb una secció àmplia, ben conservada i transitable també en cotxe;
- un petit tram el barranc del Cementiri, amb una secció que requereix intervencions, però que assegura la connexió entre la riera de la Quadra i la riera de l'Abeurada;
- la riera de l'Abeurada, amb una secció ben conservada i una posició de frontera entre els espais rural i urbà;
- una potencial àrea humida en el tram final de la riera de la Quadra.

Per una altra banda, l'elaboració d'un plànol sobre la densitat de distribució de pous i mines suggereix zones de possible interès didàctic/turístic, on les més significatives es concentren al voltant dels meandres de la riera de la Quadra, l'encreuament del nou infraestructural T-11 amb la T-315.

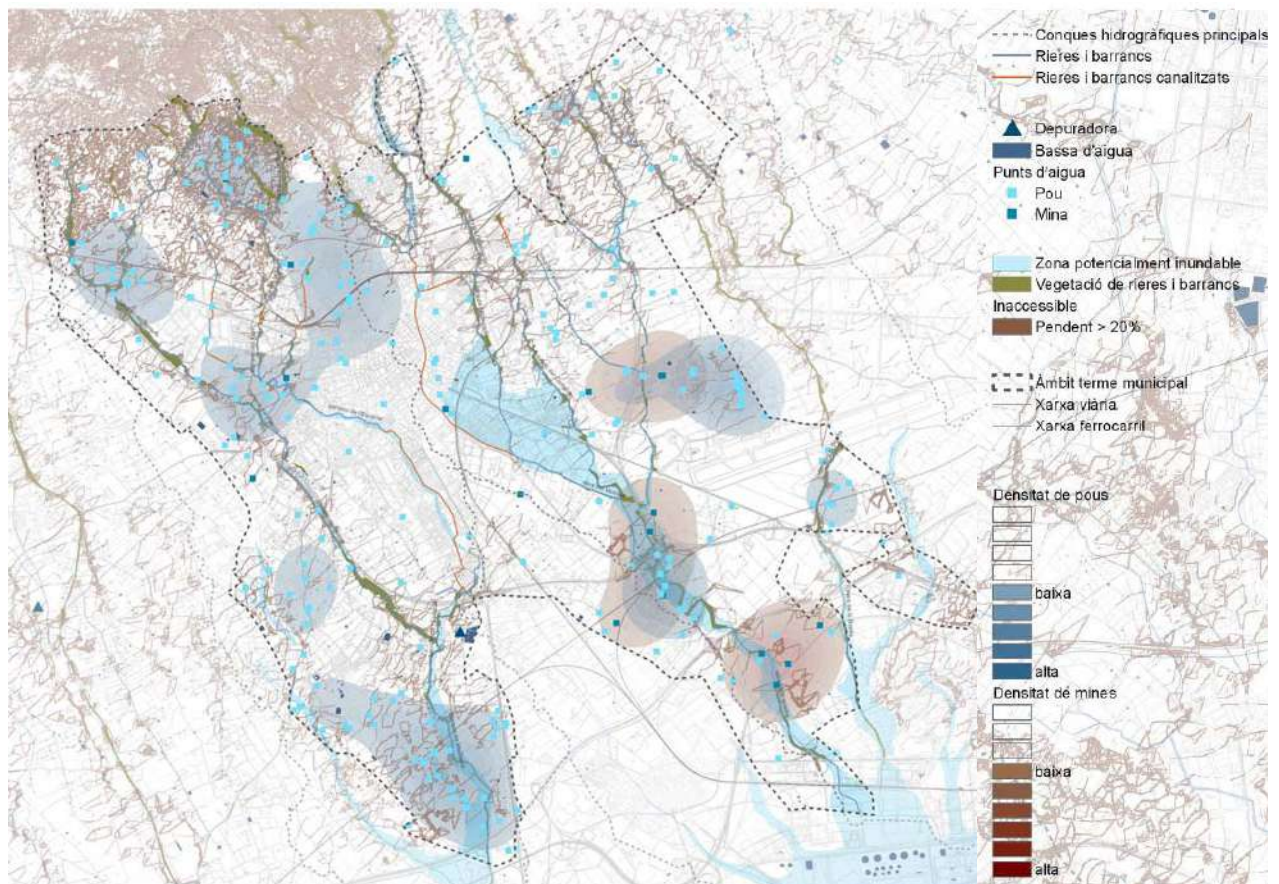

El paisatge de l'aigua, ANNEX 1

2.1.2 Estudis de visibilitat

S'estudia la forma visual dels paisatges a través d'assaigs sistemàtics de visibilitat, i s'aposta per la hipòtesi de que una lectura des de la imatge pot ajudar a delimitar la V i suggerir actuacions de millora paisatgística i criteris per als futurs projectes. Es considera que la imatge visual forma la mirada imprescindible per aproximar-se a la identitat.

Horitzons persistents

Es determinen les zones amb més exposició visual a partir de la superposició dels diferents àmbits visuals resultants dels estudis de visibilitat parcials. Aquestes àrees són enteses com a zones de fragilitat, degut a la importància que tenen com a imatge visual i com a àmbits susceptibles de transformació.

Visibilitat des de les infraestructures viàries

Es posa especial atenció en la percepció del paisatge des de les infraestructures viàries, com a base per a la configuració de la imatge característica percebuda del paisatge.

Les entrades es consideren àrees de transició entre el paisatge rural, el periurbà i l'urbà, encarregades de comunicar la imatge més pública de la ciutat, que cada vegada més es considera equivalent al seu centre.

Visibilitat des de rieres i barrancs

És una eina fonamental a l'hora de dissenyar l'amplitud adequada de la V Verda perquè permet entendre els paisatges, propers o llunyans, que realment són part de la imatge percebuda des de l'estructura proposada.



Estudis de visibilitat. Carreteres principals, ANNEX 2

Primer pla de la visió

Es posa èmfasi en el primer pla visual, ja que es considera que és on es distribueixen les "figures" que es projecten en el fons, sigui aquest únic o múltiple, i és fonamental per a la percepció dels impactes. Aquest primer pla s'ha determinat a uns 300 metres aproximadament des de l'eix d'observació, i s'ha classificat en dues categories: les parts compactes i nítides, i les parts fragmentades. Les parts compactes en general, depenent de la seva mida, es consideren més fràgils visualment..

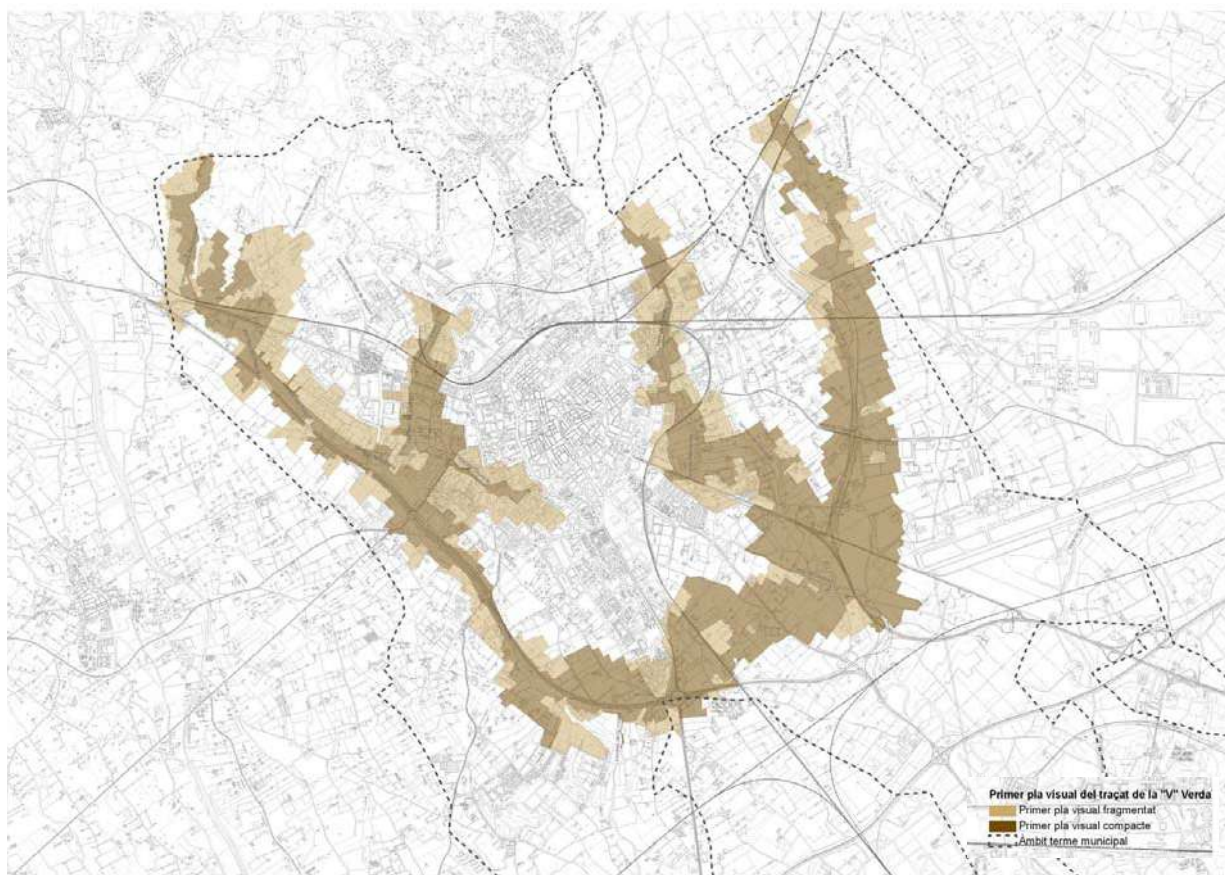

Estudi del primer pla visual. Recorregut principal V Verda, ANNEX 3

2.1.3 Anàlisi de camins

Els camins existents són d'especial importància per aquest treball, ja que es relacionen amb les àrees de protecció paisatgística i amb l'àmbit de rieres i barrancs. S'han analitzat tots aquests camins, recorreguts o parts dels mateixos amb criteris d'importància segons la seva funció connectora, la seva permanència en el temps i la seva capacitat d'exemplificar el paisatge de la ciutat de Reus i el seu entorn.

S'han estudiat a partir de la seva longitud, relacionada amb el pendent, les dificultats d'accés i de connexió –o bé el contrari, les oportunitats de connexió que ofereixen– i, en general, segons la seva potencialitat de formar part dels recorreguts pedagògics i paisatgístics de la V Verda. També s'han analitzat d'acord amb la rellevància dels elements patrimonials que connecten i d'acord amb les qualitats escèniques dels seus àmbits visuals i, a la vegada, el ritme de les seqüències de canvi al llarg de cada trajecte.

No només s'han analitzat els camins existents, sinó que també s'han proposat connexions noves amb la finalitat d'articular millor la proposta de la V Verda i ensenyar els seus paisatges (veure apartat 3 d'aquesta memòria).

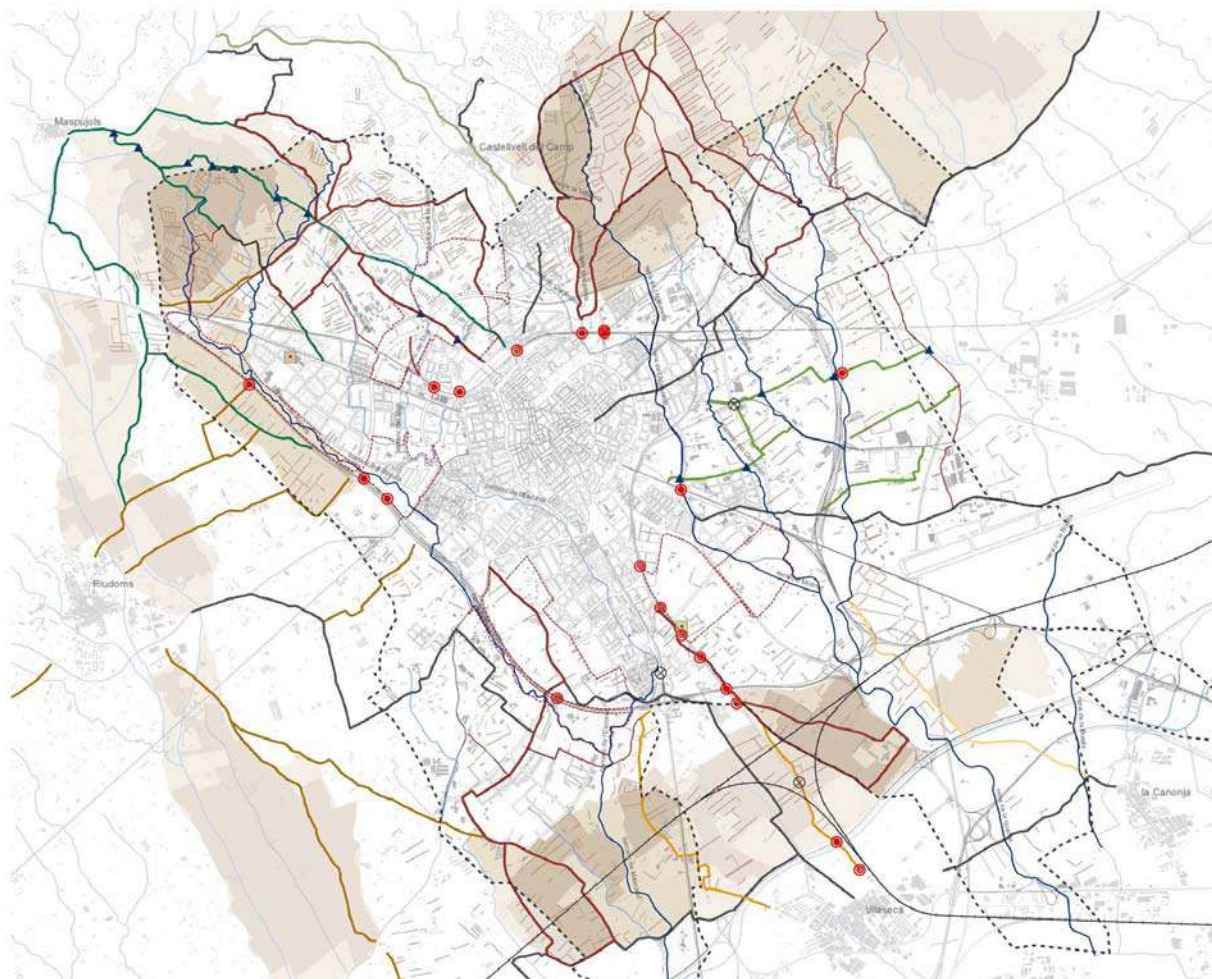

Anàlisi dels camins existents, ANNEX 4

2.1.4 Interpretació de l'estructura global del paisatge

En l'estudi de l'estructura global del paisatge no s'han delimitat àrees de valor o d'interès, sinó que s'han identificat elements, estructures i, fins i tot, ritmes que poden donar pautes, guiar els projectes futurs en el paisatge, tenint en compte que el seu paper configurador de la imatge i estructura i, a la vegada, el seu potencial projectual s'han d'interpretar i avaluar en diferents escales, espacials i temporals.

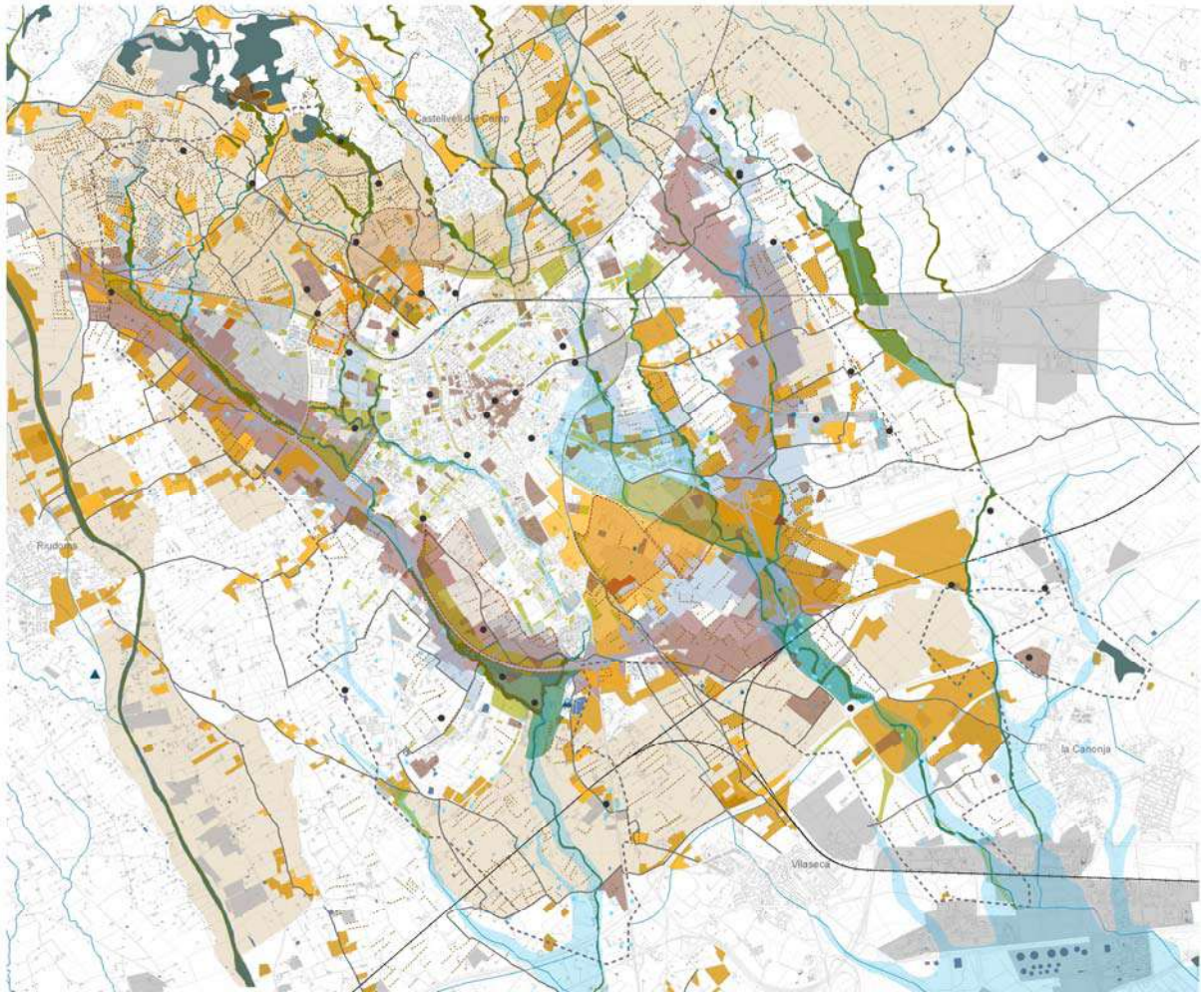

Estructura paisatgística existent, plànol 2.1

Els elements que configuren l'estructura paisatgística global de la perifèria de la ciutat de Reus són:

Paisatge cultural

Patró agrícola²

² Els patrons agrícoles formen conjunts paisatgístics amb un ús predominantment agrícola que inclouen elements singulars de valor estètic, ecològic, històric i simbòlic, perceptibles en els diferents plànols visuals pel visitant. Es destaquen per la singularitat

Elements patrimonials (jaciment arqueològic, arbre monumental, ermita, patrimoni geològic)
Patró agrícola de transició³

Xarxa hidrogràfica i tractament de l'aigua

Bassa d'aigua
Pou, mina
Zona potencialment inundable
Barranc, riera
Depuradora

Paisatge vegetal

Filera arbrada
Vegetació de ribera
Àmbit i element vegetal existent i catalogat
Zona d'interès ecològic
Boscors densos

Itineraris paisatgístics i miradors

Itineraris
Mirador

Elements configuradors de la percepció del paisatge

Horitzons persistents
Primer pla de la visió des del recorregut principal de la V Verda

Paisatge en transformació

Projectes
Zones nues
Camp abandonat
Activitat extractiva abandonada

Paisatge productiu

Zones industrials
Activitat extractiva

Teixit residencial

Teixit industrial

de la seva imatge, depenent de la morfologia i la configuració espacial de la seva parcel·lació, pel ritme de les seqüències de buits/plens, per la seva disposició relativa d'elements vegetals o construïts.

³ Els patrons agrícoles de transició són els espais agrícoles entre el camp i la ciutat, que es troben en una situació de pressió per les futures expansions urbanístiques, i es caracteritzen pel seu potencial connector a escala intermunicipal.

Paisatge de les infraestructures

Primer pla de la visió des de les infraestructures viàries (T-11)

Després d'haver reconegut l'estructura paisatgística del lloc, s'avaluen aquelles zones (camps abandonats, talussos, activitat extractiva abandonada, etc.) que, per proximitat amb les línies estructurants de les rieres, es consideren **àrees de potencial de millora**. D'aquesta manera, es conforma un sistema de diverses capes paisatgístiques que esdevindran oportunitats de projecte de continuïtat i millora paisatgística i que té com a **matriu les línies de rieres i barrancs** seleccionades abans.

En el plànol (2.1) elaborat es distingeix entre:

- Uns **valors** reconeguts i observats en el paisatge que s'agrupen en les següents categories: paisatge cultural, paisatge de l'aigua, paisatge de la vegetació, itineraris i miradors, incloent àrees de patrons agrícoles nítids i de transició, elements patrimonials, tant artificials com naturals, estructures i elements hídrics, elements arboris, vegetació amb potencial ecològic, com la vegetació de ribera, etc.
- Unes variables que hem definit com a **oportunitats** (paisatge de les infraestructures, elements configuradors de la percepció del paisatge, paisatge en transformació), **perquè, per un costat, són els territoris més crítics on la V Verda podria aportar millores**, com per exemple els espais entre infraestructures i els espais abandonats, etc., i, per l'altre costat, són **les àrees amb més importància visual**, tant per la seva continuïtat, constància i forma (primer pla de la visió des de les infraestructures viàries, T-11), com perquè contenen elements característics i significatius (paisatges o vegetació amb qualitats visuals) o d'impacte (teixits industrials, edificació banal i urbanització precària, etc.).

2.2 Descripció dels elements constituents de la V Verda

Un cop seleccionat el recorregut principal de la V Verda a partir dels valors i oportunitats del paisatge, es descriuen les variables que structuren la V. Els elements constituents són bàsicament elements que formen part de l'estructura global de paisatge, és a dir, els **espais protegits, les àrees d'oportunitat detectades en combinació amb els elements d'interès patrimonial i pedagògic**; però, a vegades, corresponen als valors visuals, com per exemple els paisatges de referència (horitzons persistents) i els àmbits visuals amb més fragilitat o més interès. En aquest cas, és rellevant destacar el paper dels estudis de visibilitat a l'hora de definir els límits, o dit d'un altra manera, les unitats visuals mínimes necessàries perquè el recorregut o l'espai de la V tingui qualitat; finalment, és el vehicle per a identificar unitats visuals concretes com a valor. (Veure el plànol 1.4)

. Els elements constituents de la V Verda es divideixen en dues categories: les que incideixen en

l'estructura principal de la V Verda i les que afecten els seus entorns immediats.

L'estructura principal

L'estructura principal de la V Verda es defineix a partir de la correlació eclèctica de les següents variables:

Espais protegits

Àrees d'especial protecció
Elements patrimonials
Jaciments arqueològics

Elements base

Rieres i barrancs
Vegetació de ribera

Espais de connexió

Paisatge ordinari⁴
Camp agrícola
Zona nua

Els **criteris de delimitació** dels espais de connexió responen a les característiques de cada lloc (veure l'apartat 2.3 d'aquesta memòria). En general, es recullen els espais d'oportunitats, els elements de paisatge ordinari (camps abandonats, camps agrícoles en ús, zones nues) i es defineixen els seus límits a partir de criteris d'unitat visual perceptiva mínima, considerant les zones classificades com a sòl urbanitzable, intentant respectar-les i, al mateix temps, crear una seqüència visual interessant.

Els entorns immediats de la V Verda

. Els elements constituents dels entorns immediats de la V Verda pertanyen a les següents categories:

Elements

Punts panoràmics
Filera arbrada
Vegetació lineal
Bassa d'aigua
Teixit residencial
Teixit industrial

Àmbits d'oportunitat de millora

Primer pla visual de la façana industrial
Primer pla visual de l'àmbit visual des de la V Verda cap a la zona agrícola

⁴ Per paisatges ordinaris s'entenen uns paisatges sense un valor reconegut però que a la vegada constitueixen els escenaris de vida de la població i ofereixen oportunitats de millora de l'entorn urbà; és a dir, són tots aquells espais intersticials o abandonats, sovint posicionats entre el construït i el rural, els no llocs metropolitans a l'espera d'un nou ús.

Àmbits infraestructural

Àmbits depuradora

Àmbits de possible ampliació de la protecció

Patró agrícola de transició

La incidència de tots aquests elements s'interpreta a partir del grau de la seva exposició visual i, sobretot, de la seva inclusió dins del primer pla visual.

2.3 Descripció dels paisatges de la V Verda

(veure el pla de l'estructura paisatgística de cada zona)

2.3.1 El paisatge de les terrasses

En aquesta àrea (amb un pendent prevalentment major del 20%) es troben els camins més antics i els cultius de secà en les terrasses típiques del Camp (oliveres, ametllers, etc.) amb la concentració més alta de murs de pedra seca del municipi i els únics punts panoràmics del territori. El pendent variable crea un ritme de vistes obertes i tancades dins dels camps de la vegetació arbòria de secà.

També les diferents seccions dels camins més antics condicionen la percepció dels espais del voltant. Els jaciments arqueològics, els edificis i els llocs d'interès (passeig de la Boca de la Mina, Cinc Camins, Escola Oficial d'Idiomes), la bona connexió i la proximitat amb el centre de la ciutat fan d'aquest lloc un dels més freqüentats pels habitants de Reus i una referència important des del punt de vista visual, cultural i patrimonial. Les actuacions i la gestió de l'àrea haurien de tenir en compte els antics camins, integrar en el projecte les potencials visuals dels diferents llocs (miradors) i relacionar-se amb els recorreguts que connectin directament amb la ciutat. (Veure el plànol 3.1.a)



2.3.2 La V Verda i la zona industrial

La zona es caracteritza pel contrast entre l'àrea rural protegida, la presència del cordó infraestructural, el parc del Roquís i el polígon industrial. La zona rural té una vocació prioritàriament agrícola amb unes característiques –com els tipus de cultius de secà, la presència de fileres d'arbres al voltant dels camps i la mida del parcel·lari– que defineixen la identitat d'aquesta part; el parc de l'Oest està definit bàsicament per la presència del barranc del Roquís, la seva abundant vegetació de ribera, i per una plantació d'oliveres.

En aquest entorn natural, els edificis i carrers del polígon industrial contrasten per la seva arquitectura precària i una disposició que no té en compte les condicions visuals del lloc. Es pot dir que són els principals factors d'una imatge deteriorada i pobre d'aquest àmbit, que s'equilibra lleugerament per la presència d'alguns carrers arbrats.

Més al sud, es troba una important entrada a la ciutat, que connectaria amb el passeig de la Boca de la Mina a través del barranc del Molí, línia d'aigua representativa de l'estructura hidrogràfica típica del Camp. La V Verda aquí s'entén com l'instrument que, per una banda, connecta els parcs projectats amb la resta d'espais i, per l'altra, ajudaria a reconfigurar la relació entre les espais lliures i recuperar els del polígon industrial. (Veure el plànol 3.2.a)



2.3.3 La V Verda educa. El paisatge de l'aigua

És una zona baixa on conflueixen el barranc del Pedret i el barranc de l'Escorial, amb una vegetació de ribera abundant i ben conservada. Aquest tram es distingeix per una interessant seqüència visual del recorregut: es passa d'unes vistes del paisatge limitades (per la presència de la T-11, la vegetació lineal, els edificis industrials aïllats i per la pròpia topografia) a unes vistes obertes, que permeten visuals llunyanes cap a les zones nord, la visió de la confluència de les dues rieres i la visual dels amplis camps cultivats.

En aquesta zona està molt ben conservada l'estructura agrícola del mas, amb els grans camps de conreu del voltant.

Destaca la presència de la depuradora i del camp de golf com a oportunitats dinamitzadores del paisatge, per ara elements indiferents a les lògiques de patró agrícola però amb un gran potencial de millora. El camp de golf com un espai obert relacionat amb la connexió transversal d'aquest espai i la ciutat per damunt de les infraestructures, i la depuradora com un lloc que, en combinació amb la confluència dels barrancs i els seus sistemes vegetals, dóna l'oportunitat de crear un paisatge d'aigua com a lloc d'innovació paisatgística de la ciutat de Reus. (Veure el plànol 3.3.a)



2.3.4 La V Verda del paisatge pla

És l'única zona que no està travessada per rieres o barrancs. La zona plana amb presència de nombrosos camps abandonats està travessada per petits camins i té una elevada qualitat paisatgística, tot i estar fragmentada per les infraestructures. Al costat del ferrocarril es troba el mas Carreres i la seva arbreda ornamental. Al centre de l'àrea es troba l'Escola d'Horticultura i Jardineria de Reus i, al sud, l'àrea de protecció paisatgística de Bellisens, amb cultius de secà no arbori i una zona ecològicament rellevant dels meandres de la riera de la Quadra. L'àrea estarà subjecta a importants transformacions per la construcció del Tecnoparc, el futur camp tecnològic del Camp. (Veure el plànol 3.4.a)



2.3.5 El paisatge de les tres rieres

Correspon a la segona conca del territori estudiat, solcada per diverses línies d'aigua.

S'han escollit tres línies d'aigua: la riera de la Quadra, que connecta directament amb l'àrea protegida, la riera de l'Abeurada, i el barranc del Cementiri, que té la funció de connectar amb l'anterior línia d'aigua.

La riera de l'Abeurada és la riera més propera a la ciutat, rodejada de diverses construccions (residencial, escola, aparcaments, indústries, cementiri) i per camps abandonats i en ús, i té una secció profunda que no sempre permet la visual cap a fora. (Veure el plànol 3.5.a)



2.3.6 la V Verda urbana

S'han estudiat les connexions de la V Verda rural amb la V urbana.

S'han definit les **vies d'entrada** a la ciutat (T-310, T-314, TV-7211, N-420, TV-3141, C-14), s'ha avaluat la presència de vegetació en les mateixes i, finalment, s'ha indicat una jerarquia d'intervenció on sigui necessari (intervenció, implementació, manteniment, condicionament).

Els possibles **punts d'entrada** a la ciutat s'han relacionat amb els passeigs urbans arbrats més rellevants: el passeig de Sunyer, de Prim i de la Misericòrdia.

Els espais que componen la V Verda urbana es basen en els elements definits pel planejament vigent (els àmbits i elements vegetals i la zona verda) i en els espais oberts de les places.

També s'indica la xarxa de carril bici existent i la nova proposta que permetria millorar la connexió amb els recorreguts rurals de la V Verda. (Veure el plànol 4.1.)

2.4 Presentació dels criteris de delimitació de la V Verda

En la definició dels límits de la V Verda s'han tingut en compte, **per una banda, els valors i fragilitats d'aquest territori i, per una altra, l'aspecte de viabilitat del projecte.**

Per aquesta raó, totes les àrees més àmplies de valor agrícola definides en l'anàlisi, s'han reduït a les àrees protegides definides pel PGOUM. La intenció és distingir dues estructures a les que corresponen diferents prioritats d'actuació, és a dir, actuacions més viables i ràpides en el primer cas, i actuacions més importants en el segon.

L'estructura principal distingeix entre zones que ja estan protegides (Estructura principal I) i altres àrees afegides per l'equip redactor de l'estudi (Estructura principal II).

La posició del recorregut principal de la V Verda segueix les línies d'aigua millor conservades i es relaciona amb elements d'interès presents al voltant. El traçat és indicatiu, és només una possibilitat entre d'altres.

2.4.1 V Verda global

Es distingeix entre tres estructures de V Verda:

Una ***Estructura principal I*** que correspon a les zones que ja estan **protegides** i que comprenen:

- els espais existents protegits (és a dir, les àrees agrícoles protegides, els parcs existents o previstos, els recorreguts de rieres existents);
- les zones de valor ecològic reconegudes (àmbits de vegetació de ribera, àrea de meandres).

Una ***Estructura principal II*** (els espais afegits per l'equip redactor de l'estudi) que correspon a les zones que s'hauran de protegir amb més urgència i que comprenen:

- les zones de paisatge ordinari amb funció connectora (les perifèries, els camps abandonats, els espais industrials oblidats). Aquestes àrees es delimiten considerant el primer pla visual i/o la unitat mínima de percepció del camp, segons criteris propis del lloc (la presència de fileres arbrades, les masses d'arbres, la direcció i la mida del parcel·lari), sempre considerant també les limitacions del planejament vigent (sòl urbanitzable).

Al mateix temps, es defineix una ***Estructura secundària***, que determina un àmbit important clarament visible, per la que es donen criteris d'intervenció per possibles projectes futurs. L'estructura secundària es cartografia principalment a partir del primer pla visual del recorregut de la V i de la infraestructura principal. (Veure el plànol 1.3)

2.4.2 V Verda per zones

Després dels criteris generals, es defineixen per cada zona els criteris de delimitació de la V Verda i també s'avancen alternatives al traçat del recorregut principal.

criteris de delimitació. El paisatge de les terrasses (plànol 3.1.b, 3.1.c)

L'estructura principal I es compon per l'àrea de protecció del paisatge dels Cinc Camins i, per una altra part, pel futur parc del Roquís.

L'estructura principal II s'ha definit considerant el primer pla visual compacte des del recorregut principal de la V Verda, i s'ha afegit una petita zona agrícola de connexió que completa la transició entre les dues zones protegides; crea un espai de protecció del barranc i permet millorar la imatge d'una àrea intersticial. L'àrea està actualment classificada com a urbanitzable.

L'estructura secundària inclou tots els àmbits d'infraestructures (talussos, zones intersticials). S'han afegit unes zones agrícoles (a partir de l'observació de l'ortofoto, considerant el parcel·lari i el tipus de cultiu) que segueixin les línies d'aigua i que completarien el potencial connector.

El recorregut principal de la V segueix el curs del barranc de la Barraqueta.

criteris de delimitació. La V Verda i la zona industrial (plànol 3.2.b, 3.2.c)

L'estructura principal I es compon per una petita part de l'àrea de protecció del paisatge del Roquís, pel futur parc lineal del Roquís i per les zones verdes de les edificacions previstes.

En la definició de l'estructura principal II, s'ha afegit l'espai del voltant del barranc del Molí. Els límits s'han definit considerant el sòl urbanitzable, la franja de protecció dels barrancs que s'amplia en uns punts (davant de les zones urbanitzables o construïdes existents), aprofitant els espais buits i, finalment, una petita peça agrícola que manté les característiques del paisatge de Reus.

L'estructura secundària inclou tots els àmbits d'infraestructures (talussos, zones intersticials) i el primer pla de l'àmbit visual des de la V cap a la zona agrícola.

El recorregut principal de la V segueix el curs del barranc del Roquís i el barranc del Pedret.

criteris de delimitació. La V Verda educa. El paisatge de l'aigua (plànol 3.3.b, 3.3.c)

L'estructura principal I es compon per l'àrea de protecció del paisatge del mas Calbó i pel parc i els espais verds de la Pedra Estela.

L'amplitud de l'estructura principal II de la V alterna zones de diferents profunditats visuals dels camps agrícoles per crear una seqüència, un ritme visual interessant. La seqüència és una proposta indicativa, una solució entre d'altres possibles, i es dibuixa considerant els elements definits en el pla denominat

Variables Estructurants de la V Verda filtrat amb:

- El primer pla visual des de la V Verda.
- La unitat visual perceptiva mínima.
- La posició de les fileres d'arbres dels camps.
- La presència d'edificis amb valor patrimonial dins de l'àmbit de la V.
- La mida del parcel·lari existent.

L'estructura secundària s'ha dibuixat a partir dels estudis dels primers plans visuals des del recorregut principal de la V Verda i des de la T-11, considerant la presència de l'àmbit de la depuradora i finalment l'àmbit de la infraestructura (talussos).

El recorregut principal de la V segueix el barranc del Pedret (recorregut denominat camí d'aigua) i després creua la T-11 cap al mas Carreres.

criteris de delimitació. La V Verda del paisatge pla (plànol 3.4.b, 3.4.c)

L'estructura principal I es compon per l'àrea de protecció del paisatge de la riera de la Quadra i per la franja de protecció dels barrancs i rieres.

Per la composició de l'estructura principal II es recullen els camps agrícoles que es delimiten considerant:

- El primer pla visual des de la V Verda.
- La unitat visual perceptiva mínima.
- La posició de les fileres d'arbres dels camps.
- La presència d'edificis amb valor patrimonial dins de l'àmbit de la V.
- La mida del parcel·lari existent.

S'ha afegit una peça agrícola d'interès que s'ha dibuixat considerant:

- El primer pla visual des de la V Verda.
- La unitat visual perceptiva mínima.
- La conservació i posició de les fileres d'arbres.
- La mida i orientació del parcel·lari.
- El tipus de cultiu.

S'ha afegit també la zona nua compresa entre el nou infraestructural de la T-11 i la riera de la Quadra, que s'ha delimitat amb l'ajuda de:

- El primer pla visual des de la V Verda.
- El primer pla visual des de la T-11.
- Talussos.

El recorregut principal de la V hauria de connectar el mas Carreres i el punt de confluència entre el barranc del Cementiri i la riera de la Quadra. La seva posició és indicativa, una alternativa entre altres possibles, que ha estat condicionada per les següents limitacions:

- La presència del futur projecte del Tecnoparc.
- Els traçats dels camins existents.
- La presència de la riera de la Quadra i els seus meandres a l'est.
- La presència de la T-11 al sud.
- La futura presència de l'AVE més al sud de la T-11.

Totes aquestes variables han determinat la posició del camí en aquesta zona, però es poden indicar alternatives a partir de la consideració de les mateixes limitacions indicades abans.

L'estructura secundària s'ha dibuixat a partir dels estudis dels primers plans visuals des del recorregut principal de la V Verda i des de la T-11.

criteris de delimitació. El paisatge de les tres rieres (plànol 3.5.b, 3.5.c)

L'estructura principal I es compon per l'àrea de protecció del paisatge de El Burgar, pels parcs catalogats i per la franja de protecció dels barrancs i rieres.

En la composició de l'estructura principal II es recullen els camps agrícoles i les zones industrials del voltant de la riera de l'Abeurada, de la riera de la Quadra i del barranc del Cementiri, que es delimiten

considerant:

- La unitat visual mínima del camí de les aigües.
- La presència de fileres arbrades i edificis que tanquen la visual.
- Espai intersticial de la infraestructura T-11.
- La conservació i posició de les fileres d'arbres.
- La mida i orientació del parcel·lari.
- El tipus de cultiu.

L'estructura secundària s'ha dibuixat a partir dels estudis dels primers plans visuals des del recorregut principal de la V Verda, des de la T-11 i des de la N-420.

3. Les narratives de la V Verda: els camins i recorreguts

L'estudi de camins es defineix a partir de tres categories: els camins estructurants del projecte de la V Verda, els camins transversals que seccionen els paisatges i connecten les parts entre elles –tots dos són camins ja existents– i, finalment, una proposta de cinc camins nous; dos d'aquests són de connexió directa amb els pobles més propers i el tercer connecta amb la part més plana i baixa de l'àrea de protecció del nord-oest travessant tres de les rieres més importants; els altres dos són recorreguts pedagògics relacionats amb l'aigua.

3.1 Estudi de camins

La confluència de camins va fer sorgir un mercat enèrgic que va jugar un paper essencial en el desenvolupament econòmic de Reus. Des del segle XIII, en el barri de la Merceria, es va establir un assentament jueu que va mantenir una activitat econòmica intensa amb altres poblacions del Camp i la Ribera de l'Ebre.

El motiu principal pel que s'ha estudiat la xarxa de camins a un nivell detallat obeeix tant a la seva importància històrica com a la nostra voluntat de recerca d'itineraris i connexions amb l'estructura principal de la V Verda, oferint així un enfocament paisatgístic a la investigació.

Algunes conclusions que ens han estat útils per presentar propostes són les següents:

Molts dels camins s'han anat definint seguint les traces de cursos d'aigua.

Actualment, algunes rieres encara són utilitzades com a camins. Algunes, com la riera de l'Abeurada o la riera de la Quadra, són transitables pràcticament en la seva totalitat.

Existeix una estructura principal radial de camins a la que se sumen altres de menor jerarquia, transversals, que acaben de teixir una complexa xarxa interconnectada.

La xarxa principal està formada per camins que parteixen des de Reus i arriben a altres municipis o llocs d'interès, en ocasions masies.

La designació dels camins està estretament lligada a l'estructura paisatgística, la història i els elements singulars del paisatge de Reus.

Alguns exemples són el camí dels Morts, el camí de la Pedrera del Còbic, el camí de la Font de Carbonell o el camí de Cinc Camins.

Gran part del patrimoni arquitectònic, vegetal i arqueològic es troba al costat dels camins o al final d'aquests.

Aquest fet ha estat considerat tant per la incorporació d'àrees a la proposta de la V com per l'elecció dels itineraris paisatgístics.

Tenint en compte els punts anteriors, hem "rescatat" una sèrie de camins històrics avaluant la seva importància dins de l'estructura de la xarxa; a les llegendes dels plànols apareixen com a *Itineraris*

paisatgístics seleccionats. Per una altra banda, hem plantejat una proposta d'itineraris paisatgístics sota l'apel·latiu ***Itinerari paisatgístic proposat***. La diferència bàsica entre ambdues categories és que els ***itineraris paisatgístics seleccionats*** són la xarxa de camins històrics existents "sense més", que mereixen ser tinguts en compte en tant que estan profundament lligats a l'estructura i percepció del paisatge de Reus, mentre que els ***itineraris paisatgístics proposats*** són recorreguts triats de manera intencionada, podent estar formats en part per trams de camins històrics i en part per trams de camins de nova confecció. Quan diem que els recorreguts són intencionats es vol destacar que el seu traçat obeeix a unes premisses i una estratègia determinada, i té a veure tant amb els valors d'identitat del paisatge de Reus com amb funcions de connexió amb el traçat principal de la V Verda o, fins i tot, amb possibles funcions didàctiques associades a l'ús i la gestió de l'aigua.

Els itineraris paisatgístics proposats són els següents: *el camí de les terrasses, el camí de les tres rieres, el camí de mas Carreres, el camí de l'aigua i, finalment, el camí dels meandres i el pla de Quart*. A continuació, es realitza una descripció dels recorreguts i dels motius de la seva elecció.

3.2 Descripció dels camins i motiu de l'elecció

(Veure el plànol 5.1)

Camí de les terrasses

Es configura pel passeig de la Boca de la Mina (1.755 m), per un tram del camí de la Pedrera del Còbic (616 m), el camí Vell de Castellvell (2.600 m) i, per últim, per un tram de la riera de Salt (505 m).

El recorregut comença al **passeig de la Boca de la Mina**, un passeig arbrat amb plàtans i on es troben alguns elements històrics importants, com per exemple **els masos** de mas Llopis, mas Creus o mas Navas, el **Molí de la Vila**, amb la seva xemeneia helicoidal retallada contra el teló de fons –**la muntanya del Mussara**– i, finalment, es poden apreciar vestigis **prehistòrics**.

A continuació, i sense canviar de sentit, el camí de la Pedrera del Còbic discorre per l'**Àrea de Protecció Paisatgística del Camí de la Boca de la Mina**, que es considera d'alt valor paisatgístic i és una mostra del paisatge tradicional de la zona.

Per una altra banda, al llarg del recorregut es troben punts amb qualitat de mirador, rellevants per obtenir vistes **panoràmiques** importants sobre la ciutat de Reus.

Abans d'acabar el recorregut, a Maspujols, es poden visitar els llocs d'interès, com l'**Església de M. Assumpta**, l'**Ermida de Sant Antoni** o la **Plaça de l'Oli**.

Camí de les tres rieres

Es configura per un tram de la riera de l'Abeurada (605 m), un tram del camí del mas de la Sena (740 m), un tram del barranc del Cementiri (875 m), un tram proposat de nova construcció al costat de la carretera de Reus a Constantí TV-7211 (273 m) i, finalment, un tram del camí de les Puntes (2.269 m).

El motiu de la generació d'aquest recorregut ha estat la voluntat d'unir de manera transversal les diferents rieres (riera de l'Abeurada, barranc del Cementiri, rasa de l'Abelló, riera de la Quadra i,

finalment, barranc del mas del Sol) que formen part de les rieres estructurants des del principi per tal de configurar la V Verda.

El camí proposat parteix de la zona del mas Abelló (a prop de la part nord de l'àrea proposada per Bellisens Oest), seguint la riera de l'Abeurada i aprofitant que, precisament en aquest tram, l'àmbit d'oportunitat de la riera és bastant ample.

Seguidament, es pren el camí del mas de la Sena per arribar al barranc del Cementiri. Es tracta d'una zona en transformació a la perifèria urbana de Reus on encara es conserva una petita part del parcel·lari agrícola i les fileres d'arbres existents.

A continuació, el camí segueix un tram al costat de la carretera de Reus a Constantí (TV-7211) i, per últim, pren el camí de les Puntetes. Al llarg d'aquest camí, el recorregut travessa la rasa de l'Abelló i la riera de la Quadra; en aquest segon cas, l'encreuament també es realitza a una zona on l'àmbit de la riera és ample.

L'últim tram del camí discorre al llarg de la zona sud d'una de les Àrees d'Especial Protecció 2008.

El final del recorregut proposat arriba a la zona límit amb el polígon industrial de Constantí. En aquest punt existeix la possibilitat de prendre el camí de La Selva, que connecta al sud amb l'aeroport i al nord amb el patró agrícola observat entorn de La Selva del Camp i també amb l'itinerari dels barrancs proposat per l'Ajuntament de Reus.

El fet que aquest camí travessi quatre rieres, dóna la possibilitat de desenvolupar projectes de millora de la qualitat paisatgística de la zona perifèrica de l'est de la ciutat, oferint la possibilitat de recórrer el lloc dins d'un entorn més agradable, podent connectar amb la pròpia V Verda en aquells punts en què es creua amb la riera.

També cal destacar que entre aquest camí i el GR 7-2 es troba una de les àrees amb major densitat tant de pous com de mines de l'entorn de Reus, raó per la qual aquest recorregut també pot tenir una relació amb possibles projectes relacionats amb l'aigua i el seu valor tant paisatgístic com històric i cultural.

Camí de mas Carreres

Es configura pràcticament en la seva totalitat pel camí del Castell.

Aquest camí ha estat seleccionat pels següents motius: és el camí més proper al mas Carreres, oscil·la entre dos punts importants, el Castell de Solcina a Vilaseca i el mas de Pere Domènech.

És un recorregut que travessa zones amb elements paisatgístics importants del lloc, com per exemple fileres d'oliveres i garrofers i cultius extensius de vinya.

El camí del Castell actua com a guia a través de camps agrícoles delimitats mitjançant oliveres; en ocasions subratllen la terra nua i altres vegades delimiten els cultius agrícoles de secà. De manera puntual, ens trobem amb algunes masies en procés de deteriorament.

A partir de l'anàlisi realitzada es podrien proposar accions de millora de l'entorn dels camins, així com d'aquelles masies que es considerin importants juntament amb els camps agrícoles, elements que formen part de la imatge visual i de la identitat de Reus.

Camí de l'aigua

El traçat d'aquest recorregut s'ha determinat amb la intenció de:

- evidenciar el contrast entre el paisatge productiu de la vinya i el paisatge natural dels barrancs.
- revelar el realçament de l'encreuament del barranc del Pedret amb el barranc de l'Escorial i la seva relació amb el drenatge natural del territori.
- crear un recorregut lligat a un paisatge humit i fer possible l'observació o escolta de la fauna avícola.

La connexió longitudinal fins al sud discorre per l'Àrea d'Especial Protecció situada sota la zona de la Pedra Estela i a la banda del barranc de Mascalvó, en un primer moment pel camí d'Aigüesverds i després al costat del propi barranc, per finalitzar en el mas de Mas Calvó, dins d'un paisatge agrícola de vinyes.

Camí dels meandres i els plans de Quart

El traçat d'aquest recorregut, com l'anterior, està íntimament relacionat amb el paisatge construït per l'aigua, tant des d'un punt de vista formal (meandres) com ecològic (vegetació i fauna).

El camí parteix de l'encreuament entre la riera del Pi de Bofarull i el camí de la Boella i travessa en direcció nord-sud un paisatge pla de cultius de secà i vinya, i es mou just al límit entre la zona agrícola (zona antròpica) i els terrenys influenciats per la inundació de la rasa del mas Sostres desdibuixats per l'aigua; ara dins del camí de la Creu dels Horts.

El camí travessa primerament la N-420 i, en segon lloc, l'autopista A-7 per introduir-se en un paisatge altament influenciat per les transformacions en la zona anomenada Els Gatets.

Finalment, entra a Vilaseca pel camí Vell de Reus.

4. Oportunitats de millora: estratègies, bones pràctiques, recomanacions, actuacions i criteris de projecte i de gestió

En aquest apartat s'ofereixen una sèrie de recomanacions, actuacions i criteris de projecte que tenen la voluntat, per una banda, **de garantir la viabilitat de la proposta de la V Verda** –donant **la continuïtat física** i de caràcter necessària– i la qualitat paisatgística i ambiental des d'un projecte global que es basa en una manera de gestionar l'espai lliure des de les premisses de la sostenibilitat. Per una altra, es tracta d'ajudar a definir aquells aspectes i llocs on la millora és necessària i que, en ocasions, hauria de ser prioritària.

Es distingeix entre unes **recomanacions generals, que es refereixen a temes reiteratius o estructurants**, i unes **recomanacions específiques, actuacions i criteris de projecte** en cada zona estudiada més en detall, **seleccionada per la seva especificitat temàtica i singularitat d'oportunitats paisatgístiques**. És a dir, la mirada propera als paisatges de la proposta de la V Verda ha donat lloc a una sèrie de recomanacions concretes i actuacions relacionades majoritàriament amb intervencions directes amb dues possibles finalitats: **la recuperació i la millora o potenciació de les qualitats paisatgístiques**, sobretot les visuals, establint alhora un ordre de prioritats.

4.1 Estratègies generals

Es defineixen unes estratègies generals per tota la V Verda:

- Preservar i donar més espai a les estructures de drenatge del Camp, per motius ambientals, paisatgístics, pedagògics i culturals, i millorar el seu paisatge vegetal, per tal de dotar-lo confort (ombra) i avançar en termes de complexitat biològica i d'imatge.
- Ampliar la protecció quan es consideri necessària, en ocasions per assegurar la continuïtat entre els espais agrícoles protegits de la ciutat de Reus, ja que aquests seran els futurs parcs de la ciutat.
- Connectar els espais agrícoles protegits a través de l'estructura drenant de rieres i barrancs.
- Dissenyar la transició entre els espais que formen part de la V per crear un projecte continu.
- Repensar els projectes d'aquests parcs que formen part del conjunt proposat a partir de les qualitats paisatgístiques de la V (i/o del tipus de paisatge circumdant), creant així uns espais amb caràcter, a partir del lloc, i que serien fàcils de mantenir. En definitiva, es tracta d'aprofitar les **estructures paisatgístiques** de la V, com per exemple les fileres arbrades, els elements patrimonials, les basses d'aigua, els elements vegetals singulars i els camins històrics existents, per tal d'obtenir criteris pels projectes futurs en els paisatges periurbans.
- Augmentar la biodiversitat i, en general, la riquesa paisatgística i ecològica, creant en llocs relacionats amb les infraestructures d'aigua i, sobretot, en àrees de confluència de rieres en els punts baixos, àrees humides amb caràcter paisatgístic i educatiu. A més a més, s'haurien de preservar estructures o fragments d'estructures ambientals en sòl urbanitzable.
- Millorar la imatge emesa i percebuda des de les infraestructures viàries, com en el cas de la carretera T-11, sobretot en correspondència amb les zones industrials o amb la zona sud de Bellisens, i les

carreteres d'entrada a la ciutat (en ordre d'importància: N-240, C-14, T-314).

4.2 Mesures, recomanacions generals i bones pràctiques sectorials

Després de la presentació d'uns objectius generals, que en el fons seran el suport per definir tota una sèrie de mesures més específiques i les corresponents actuacions, es tracta de continuar amb recomanacions generals, però que es refereixen a temes relacionats amb tot l'àmbit de la V Verda: els elements de patrimoni, tant agrícola com històric/arquitectònic, que aquí s'anomenen "paisatge cultural", els elements relacionats amb el tema de l'aigua, el passeig i l'oci a partir dels camins i les zones de contemplació i d'estada i, finalment, els paisatges dels entorns de les infraestructures.

Les mesures i les bones pràctiques són indicacions per a la recuperació o millora de determinades àrees de paisatge i potenciació de la percepció.

Hem volgut incorporar una sèrie de projectes de reconegut prestigi pel seu caràcter innovador en temes mediambientals i de disseny arquitectònic, precisament per establir indicacions i línees de treball per un futur sostenible i, en conseqüència, ambientalment segur.

S'ha tingut en consideració la preponderància de determinats components paisatgístics ambientals en cada àrea per tal d'enfocar i dirigir les nostres recomanacions.

Després, s'indiquen les actuacions per a les quatre zones estudiades més en detall, accions concretes i enfocades als temes més significatius per la imatge del paisatge de cada àrea.

El paisatge cultural

Consolidació de les àrees protegides:

- Fomentar la protecció dels espais protegits existents, mitjançant plans de gestió per assolir el seu manteniment. Considerar l'ampliació dels seus límits en funció dels elements d'interès paisatgístic presents en el lloc, també fora de l'àmbit municipal, sempre amb la intenció de millorar la funció connectora del territori i conservar el patrimoni agrícola.
- Promoure la redacció d'una carta de paisatge per tal d'identificar, conservar, gestionar de manera eficaç i sostenible, i incloure en un projecte educatiu els paisatges agrícoles com a paisatge cultural de la ciutat de Reus.

Patrons agrícoles significatius

- Mantenir l'estructura del paisatge dels patrons agrícoles significatius. Conservar les mides del parcel·lari i dels elements de separació entre les parcel·les agràries productives, d'aquells espais on es puguin desenvolupar espontàniament elements de vegetació.
- Mantenir prioritàriament l'activitat agrícola del primer pla visual del recorregut de la V i, en cas d'introduir-hi nous cultius, assegurar que s'adaptin a les característiques del patró agrícola (dimensió del parcel·lari, fileres d'arbres, murs de pedra seca).

- En el cas que els patrons agrícoles comparteixin límits amb sòls urbans amb ús residencial, industrial, etc., el planejament i els projectes d'urbanització respectius haurien d'incorporar i reforçar les estructures del patró adjacent en el seu projecte, i garantir que no s'obstaculitzi la percepció d'aquest patró com a conjunt llegible des dels punts de vista significatius i que permeti la permeabilitat i la connexió visual amb el territori.

Murs de pedra seca

- Els nous murs de pedra seca s'haurien de construir segons la tipologia, la tècnica i la morfologia de cada lloc, posant en evidència les diferències de la construcció tradicional.

Elements patrimonials

- Potenciar prioritàriament els elements patrimonials dels voltants del recorregut principal de la V Verda i integrar-los en una xarxa de punts d'interès patrimonial més àmplia (com per exemple el mas Carreres i el mas Batlle).

- Proposar als propietaris dels masos que formen part de la V l'organització de visites relacionades amb l'activitat agrícola que desenvolupen, donant al visitant la possibilitat de conèixer els productes del paisatge o simplement donant la possibilitat d'una parada confortable.

- Establir plans de millora i condicionament i de recuperació de l'entorn visual pròxim (200 metres) pels elements patrimonials que es trobin recollits en la V Verda (com en el cas del Pi de Bofarull).

Projecte d'espais oberts per la regió de Ligúria. Savona, Itàlia

Laura Zampieri. CZ Studio Paolo Cecon, Laura Zampieri architettura paesaggio

L'estratègia de projecte es recolza en un paisatge accidentat i, també com en aquest cas en la zona nord, terrassat. Busca noves maneres de mantenir aquests terrassats, malgrat que les parcel·les agrícoles no siguin molt productives, ja que són camps que, amb el temps, s'han anat abandonant.



Tractament dels espais verds a Cap Roig. l'Ampolla, Tarragona

Michèle&Miquel arquitectes. Michèle Orliac, Miquel Batlle.

La proposta parteix de l'ordenació d'una zona agrícola mitjançant la construcció d'una plaça dura i la incorporació d'elements de disseny arquitectònic funcionals com rampes-escapes d'acer corten per canviar de nivell entre les terrasses. Dins de les parcel·les es manté un aspecte naturalitzat mitjançant la incorporació d'un estrat arbustiu estable.

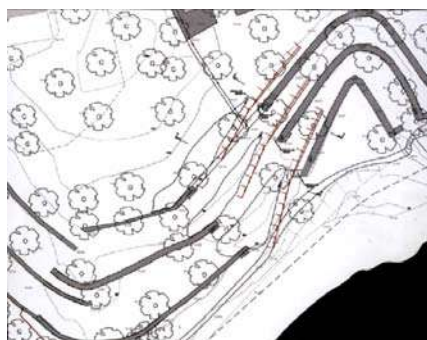

El paisatge de l'aigua

- Protegir la xarxa de drenatge natural del territori (rieres i barrancs) i la vegetació associada, com a component estructurant de la configuració de la imatge del paisatge i element bàsic del foment de l'heterogeneïtat paisatgística.
- Conservar prioritàriament les rieres i barrancs que componen l'estructura del recorregut principal de la V Verda (barranc de la Barraqueta, barranc del Roquís, barranc del Pedret, riera de la Quadra, barranc del Cementiri, riera de l'Abeurada).
- Considerar els elements construïts relacionats amb la recollida i el transport d'aigua (basses, xarxa de mines, pous) com a una xarxa d'humitat interconnectada que, conjuntament amb les fileres d'arbres, forma part d'un conjunt de sistemes d'aigua amb l'objectiu de donar més diversitat paisatgística i ambiental.
- Aprofitar els punts de confluència de les rieres per la creació de noves zones humides, àrees

potencials de biodiversitat.

- Millorar les condicions d'accés pels vianants i d'ús públic entre el nucli de Reus i les rieres.

Llacunatge en Harnes. Harnes, França

David Verport

El projecte de llacunatge d'Harnes se situa en una regió industrial molt poblada que, amb l'exhauriment del carbó, ha heretat milers d'hectàrees d'erms. Aquesta depuradora natural s'emplaça dins d'uns terrenys d'aquest tipus.

La zona que hem denominat **paisatge de l'aigua** seria una zona adequada per aquest tipus de projectes de llacunatge.



Zona medianera ecològica. Hillerod. Denmark.

Dansk Rodzone Teknik

Es tracta d'una medianera amb funcions depuratives instal·lada en una casa de camp a Copenhaguen per tractar les aigües residuals d'una empresa fabricant de microprocessadors. S'utilitza un llit de macrofites en un extrem de la propietat al llarg de l'aparcament. Una cop tractada, l'aigua es vessa a un rierol.

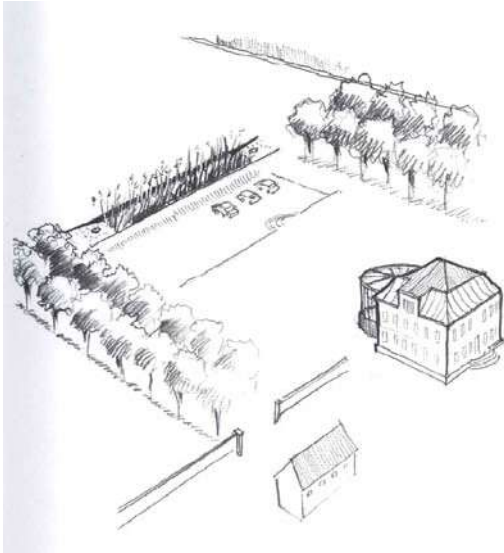

Gestió de l'aigua. Portland Oregon, USA

Un emplaçament de la perifèria industrial situat entre dos ponts d'autopista i fàbriques abandonades ha estat reordenat per acollir un sistema d'aparcaments seguint criteris ecològics tant per la gestió com per la depuració de l'aigua.

Es limiten els processos d'escorrentia superficial i, per tant, l'erosió, a través d'un disseny de vores i col·lectors vegetals on es produeix al mateix temps una "neteja" de l'aigua.

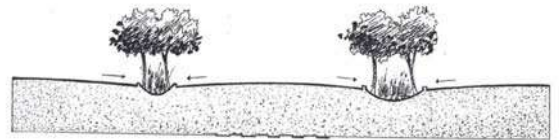
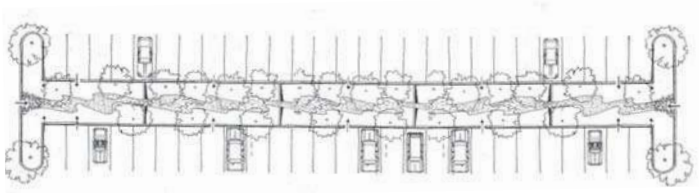

A continuació s'indiquen també projectes relacionats amb l'aigua i les zones industrials (adequats a l'àrea denominada *la V Verda* i *la zona industrial*), en els que és possible l'aprofitament de les cobertes i els espais impermeabilitzats per la recollida d'aigua i el tractament pel seu posterior ús segons les necessitats. També s'han tingut en compte projectes que busquen assolir una millor integració del teixit industrial dins del seu entorn.

Una reserva natural en un polígon industrial.

Martínez, Califòrnia, EEUU

La depuradora tracta aigües residuals de 10.000 habitatges i petites empreses no contaminants. Una depuradora tradicional assegura el tractament secundari. Compren pretractament, decantació primària, secundària i llit bacterià, torre biològica i desinfecció per clor, tractament de raigs ultraviolats, digestors

i assecament de llots. Els llots són reciclats en adob i el gas metà produït pels digestors alimenta la caldera de la depuradora.

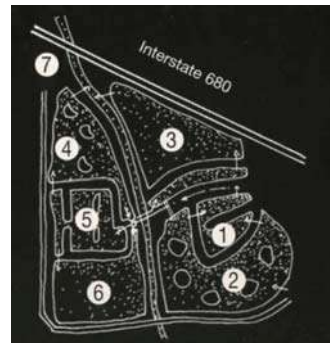
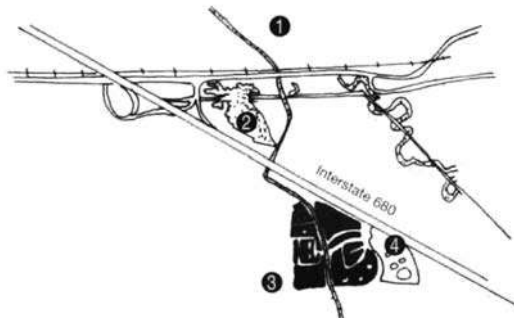

Jardins, plaça i aparcament de la fàbrica Thompson. Goyancourt, França.

Desvinge & Dalnoky

L'estratègia d'aquest projecte té dues idees fonamentals: la implantació de la vegetació dins d'una zona industrial preveient la seva posterior reconversió en zona d'habitatge i la incorporació de zones de captació i conducció d'aigua mitjançant un disseny innovador d'aparcament.



Situació prèvia

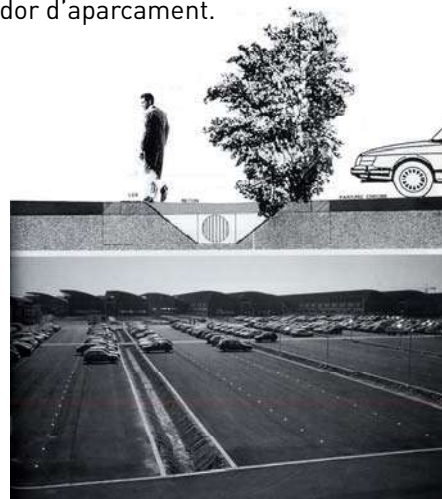

Detall de l'aparcament



Vista frontal de la fàbrica i l'aparcament

Itineraris paisatgístics – miradors

- Adequació dels camins i rieres estructurants de la V Verda (tractament del sòl, estabilització dels marges erosionats, senyalització del traçat principal de la V Verda).
Els camins existents catalogats s'haurien d'incloure en el projecte global de senyalització per tal d'aconseguir un projecte complet i unificat.
- Organització d'un sistema de senyalètica de qualitat que incorporés informació en relació amb els paisatges que travessa.
- Conservació i millora de la imatge de l'estructura de sòl, com a mínim dins del seu primer pla de visió.
- Creació d'un ritme en els camins mitjançant el projecte d'àrees d'estada preferentment en punts panoràmics.
- Establiment de criteris homogenis pel disseny de miradors, resolts amb arquitectura del paisatge contemporani (és a dir, utilitzant materials i elements en concordança amb els elements estructurants el paisatge, que permetin llegir l'actualitat de la intervenció) i amb una bona integració amb el paisatge.
- Consideració d'un lloc de trobada col·lectiva, on es puguin reunir moltes persones, on puguin fer parada les escoles i tenir la possibilitat de fer pícnic.
- Implicar els propietaris dels masos del voltant dels recorreguts de la V Verda per participar en les activitats de la V i oferir els propis espais oberts amb ombra dels masos com a possibles àrees de parada.
- Creació d'una xarxa de miradors des d'on es pugui observar la diversitat de paisatges.
- Establiment de criteris homogenis pel disseny dels miradors, resolts amb arquitectura del paisatge contemporani i amb una bona integració amb el paisatge, utilitzant els elements identitaris del paisatge del voltant.

Criteris per a un projecte de senyalització de qualitat

El projecte de senyalització hauria de diferenciar el tractament dels tipus d'itinerari considerats.

Es proposen tres tipus d'itinerari, als que corresponen una jerarquia i diferents criteris senyalització: el recorregut principal de la V Verda, els recorreguts paisatgístics proposats i els itineraris existents que intercepten la V.

El sistema de senyalització de qualitat en general hauria de:

- ser desenvolupat tot amb un projecte elaborat pel mateix equip;
- ser visible i, al mateix temps, integrar-se en el paisatge; és a dir, ser visible a l'escala del vianant i estar ocult des de lluny;
- utilitzar els mateixos materials pels cartells i també una gràfica unitària recognoscible.

Es descriuen els criteris pels diferents tipus de recorreguts en ordre de prioritat:

1. Recorregut principal de la V Verda

- Senyalització del recorregut principal de la V Verda i tractament unitari del sòl i dels possibles espais de parada al costat del camí amb l'objectiu de donar-li continuïtat i força espacial.
- Manteniment de l'estructura prèvia del paisatge percebuda des del primer pla de visió i la posada en valor del mateix.
- Organització d'un sistema de senyalètica de qualitat que incorpori informació temàtica en relació amb els paisatges que es travessen.
- Promoure una operació de senyalètica educativa, que no només indiqui, sinó que també interpreti i enquadri els elements interessants del paisatge.
- Mantenir obertes les perspectives al paisatge i no admetre en les parcel·les agrícoles la construcció de tancaments, edificacions o elements opacs intermedis que impedeixin o limitin el camp visual i desfigurin els panorames.

2. Els recorreguts paisatgístics secundaris proposats

(Camí de les terrasses, Camí de les tres rieres, Camí de mas Carreres, Camí de l'aigua)

- Senyalització dels quatre recorreguts en el recorregut principal de la V Verda amb un projecte de cartells diferents dels de la V, tot indicant la jerarquia entre ells, els punts rellevants i la destinació final d'arribada de cada itinerari.
- Tractament uniforme del sòl però diferenciat del recorregut principal de la V.
- Creació d'unes àrees d'estada (corresponents a l'extensió del recorregut i a les condicions de confort) ampliant el camí en els punts on sigui possible.

3. Els itineraris paisatgístics seleccionats

Es tenen en compte tots els itineraris existents i d'interès que interceptin el recorregut principal de la V Verda i els camins històrics de l'àrea dels Cinc Camins. Es proposa tractar-los amb un projecte de senyalització horitzontal per diferenciar-los dels altres.

- Projectes de millora de vores i marges amb tractament de talussos i murs adequats al paisatge circumdant, sobretot en la zona denominada "el paisatge de les terrasses" (al nord, àrea dels Cinc Camins i del passeig de la Boca de la Mina).

El paisatge de les infraestructures

- Considerar la infraestructura una oportunitat per potenciar els paisatges que creua i posar en valor les seves singularitats. S'haurien de considerar tots aquells paràmetres que activessin la percepció d'un nou projecte paisatgístic complex i interessant, projectant els entorns de la infraestructura viària més enllà de les seves competències estrictes.
- Aprofitar els espais intersticials sense ús com a oportunitats per a la millora paisatgística i la cohesió ecològica, a través de plantacions o la creació de zones humides on això sigui viable, en coherència amb les necessitats dels connectors ecològics fragmentats per les infraestructures.
- Considerar la possibilitat, allà on fos possible, d'ampliar o desdoblar seccions de carretera per incloure "paisatge", carrils bici, arbrat i zones de descans.
- Aprofitar els espais intersticials sense ús de la infraestructura per introduir elements vegetals que millorin ambientalment i paisatgísticament l'espai, sobretot on és visible des de la V Verda.
- Redactar un projecte general per tota la infraestructura T-11 (el traçat segueix la direcció de l'estructura d'aigua i de la V Verda). Es proposa el tractament homogeni dels nusos que interceptin les carreteres transversals, mitjançant la intensificació de la vegetació en els talussos i rotondes, per senyalitzar la presència de rieres i barrancs del voltant.
- Considerar la possibilitat de crear una xarxa de captació d'aigües pluvials de carreteres i posteriorment reconduir-les a zones de decantació, fitodepuració, recàrrega de l'aquífer o crear zones humides, sobretot en el cas dels nusos de la infraestructura T-11 amb la C-14 (en correspondència amb la depuradora), amb la T-315 (en correspondència amb els meandres de la riera de la Quadra) i, finalment, amb la N-420 des de l'aeroport, zona baixa, potencialment inundable.

Carretera d'Alcolea del Pinar (N-420)

Millora de la imatge desordenada de la N-420 amb un projecte de reorganització de la secció: s'hauria de reduir l'amplada de la calçada per alentir el tràfic i crear una vorera a cada costat de la via que permeti la implantació de l'arbrat i un passeig central que divideixi la circulació principal de la via de servei.

Escollir espècies vegetals de port ampli que corresponguin a l'escala de l'avinguda, i de port petit en els espais propers de les edificacions.

Avinguda Onze de Setembre

Proposta d'un nou disseny que cedeixi més espai al vianant, així com per al correcte desenvolupament d'un arbrat de gran port, que pugui proporcionar beneficis ambientals i paisatgístics a l'espai urbà. Diferenciar el tipus d'arbrat segons la seva posició: de gran port al mig del carrer i més petit al costat dels edificis.

Pas de vianants del Deer Moat. Praga. República Txeca.

Josef Pleskot

L'objectiu d'aquest projecte és crear un pas per sota de la muntanya per tal de crear un accés des del riu Vltava fins al castell de la ciutat de Praga. Aquesta proposta permet que els vianants tinguin un millor contacte amb el seu entorn i obre per primera vegada un paisatge fins ara "inexistent".



Autopista Bamberg-Bayreuth. Alemanya

L'autopista que uneix Bamberg amb Bayreuth està equipada amb una sèrie de col·lectors per a la recollida de l'aigua d'escorrentia. Posteriorment, l'aigua és conduïda a un pantà de decantació i, finalment, a un filtre de macrofites.

- | | |
|-------------------------------|--------------------------|
| 1. Autopista | 1. Motorway |
| 2. Estanque de retenció | 2. Storm water tank |
| 3. Filtro vegetal de carrizos | 3. Plant filter of reeds |

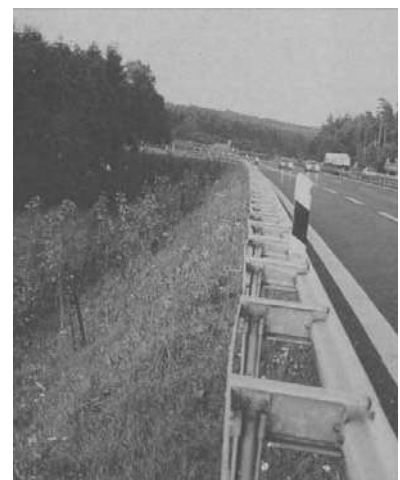
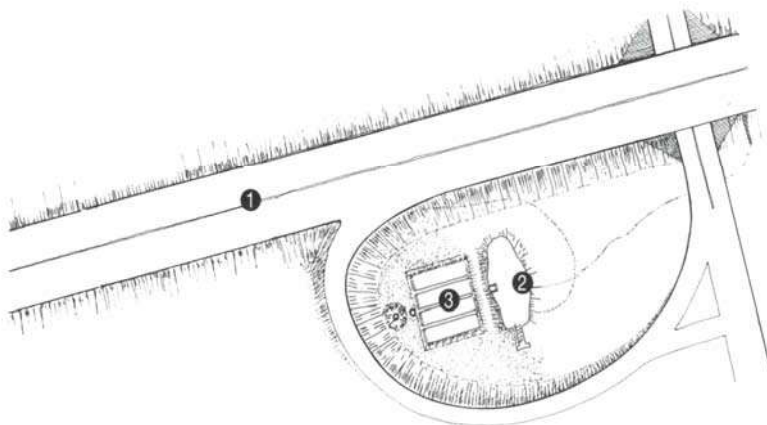

4.3 Actuacions per zones

4.3.1 Actuacions en *el paisatge de les terrasses* (plànol 3.1.d)

La zona està caracteritzada per la identitat agrícola; s'han conservat les antigues estructures dels cultius (tipus de cultius, mida del parcel·lari, fileres d'arbres de separació dels camps, murs de pedra seca).

En aquesta zona, els tipus d'actuacions són principalment de conservació (de camps agrícoles i camins existents), de foment de la protecció i d'adequació dels camins històrics, intentant aprofitar dels nombrosos punts alts de mirador.

El recorregut principal de la V Verda segueix el traçat del barranc de la Barraqueta, intentant recuperar els camins existents allà on sigui possible.

Es proposen les següents actuacions:

- Redacció d'un estudi del paisatge per tota l'àrea agrícola dels Cinc Camins.

Mantenir i gestionar el paisatge de forma apropiada podria constituir una oportunitat per l'estructuració d'un paisatge de qualitat i rendible, amb un potencial de desenvolupament turístic.

- Projecte d'una xarxa de miradors. L'elaboració de l'estudi del paisatge de la zona protegida permetria establir la jerarquia dels miradors que haurien de realitzar-se amb criteris homogenis de disseny, utilitzant les característiques del lloc (els murs de pedra seca i el tipus de vegetació) i aprofitant dels espais dels camins que s'eixamplen.

- Recuperació dels murs i marges de camins en el cas del camí de Copons i dels Cinc Camins per la seva funció ecològica i de construcció de la imatge del lloc.

- Protecció prioritària del barranc de la Barraqueta com a element estructurant de la V, potenciació de la seva vegetació de ribera i eliminació d'espècies al·lòctones.

- Valorització de la bassa d'aigua del Bacallar, obrint la visual des del passeig de la Boca de la Mina, millorant l'accés, utilitzant materials apropiats al lloc i tanques que permetin la percepció del paisatge del voltant.

- Adequació del passeig de la Boca de la Mina amb un tractament uniforme del sòl i amb un projecte de senyalització que permeti entendre el paisatge del voltant, il·lustri els edificis patrimonials i permeti obrir les portes dels antics jardins de les finques.

- Resoldre l'espai de transició entre l'àrea protegida dels Cinc Camins i el Parc del Roquís, mitjançant un projecte unitari de l'espai intersticial sense ús entre el ferrocarril i la carretera N-420 d'Alcolea del Pinar.

Juntament amb el projecte de l'espai intersticial del voltant, s'hauria d'adequar el pas existent amb un projecte que faciliti el seu ús i, al mateix temps, doni garanties de seguretat.

4.3.2 Actuacions en *la V Verda* i *la zona industrial* (plànol 3.2.d)

Les actuacions es concentren en l'espai lineal del parc del Roquís i en resoldre les relacions dels seus límits amb el polígon industrial, amb la infraestructura T-11 i, finalment, amb l'àrea agrícola protegida a l'altra banda de la T-11.

El recorregut principal de la V continua seguint el barranc de la Barraqueta, que canvia de nom (barranc del Roquís), i després es desvia entrant a la ciutat per la carretera de Riudoms i passant pel costat (i pel mig) del futur parc del Roquís. La intenció és connectar el parc del Roquís amb el passeig de la Boca de la Mina, utilitzant una altra vegada una línia d'aigua existent: el barranc del Molí.

S'indiquen a continuació unes actuacions:

- Recuperar prioritàriament el barranc del Roquís, creant la possibilitat de baixar en els punts on el pendent ho permeti i en correspondència amb els camins històrics per la banda de la zona agrícola i amb les vies principals millor projectades del polígon industrial del Roquís.
- Incorporar les característiques dels espais del barranc del Roquís en el projecte del futur parc (tipus de vegetació, marc de plantació dels arbres).

- Assegurar la continuïtat física del barranc del Molí, mantenint un espai mínim de pas per l'aigua i pels vianants. En el cas que sigui impossible mantenir obert el barranc i es vulgui canalitzar, caldria mantenir l'espai de connexió entre el Roquís i el passeig de la Boca de la Mina i realitzar un projecte que recordi la presència d'un barranc, utilitzant espècies de vegetació de ribera.
En la definició de l'espai del voltant del barranc del Molí caldria mantenir les peces agrícoles aïllades i amb valor, amb la intenció de conservar-les dins del teixit periurbà.
Per la proximitat als edificis residencials i a la ciutat, es proposa la introducció d'horts urbans en els petits espais al costat del barranc del Molí, sempre mantenint les característiques i l'escala del paisatge del voltant.
- Millorar el contacte entre les edificacions properes al barranc del Molí i el seu àmbit de ribera, mitjançant el tractament dels talussos amb vegetació amb la funció de tancar l'espai del barranc i ocultar el front construït.

- Mantenir l'activitat agrícola present a l'altra banda de la T-11, sobretot en el primer pla visual i, en cas d'introduir nous cultius, respectar l'escala del paisatge i els elements típics del lloc.

- Per les zones agrícoles no protegides, en cas de projectes futurs (àrea enfront del parc del Roquís, a l'altra banda de la T-11, seguint la carretera del Roquís), respectar les estructures paisatgístiques del lloc (fileres arbrades, mida del parcel·lari i conservació del masos i de la seva estructura).

- Potenciar la connectivitat transversal, relacionant el parc del Roquís amb altres elements culturals del voltant (mas Batlle) i aprofitant la vegetació arbrada existent en els carrers del polígon industrial per crear continuïtat. També es proposa la creació d'un nou pas d'infraestructures que respon a la

necessitat de passar a l'altre costat del barranc i de la T-11, sense haver de buscar un encreuament llunyà.

La posició del nou pas serà determinada per la proximitat i continuat amb els eixos transversals principals (del polígon industrial i de la zona agrícola) i també considerant la distància entre els passos existents.

- Vincular el camí de les Planes del Roquís i el camí del Roquís amb la V, senyalitzant en el recorregut principal de la V la presència de les connexions possibles i el destí final.

- Millorar paisatgísticament l'entrada a Reus, mitjançant el projecte de la secció de la carretera de Riudoms, i crear un carril bici i zones arbrades per donar ombra al visitant.

- Millorar l'impacte visual de la façana industrial, utilitzant les trames de vegetació existent, colors coherents amb el conjunt i tanques que permetin la permeabilitat visual.

- Fomentar les característiques de la zona rural que pertanyen al primer pla visual des de la infraestructura T-11.

4.3.3 Actuacions en la V Verda educa. El paisatge de l'aigua (plànol 3.3.d)

L'àrea es troba en una zona baixa de confluència de rieres i amb la presència d'un parcel·lari molt ben conservat, de mida mitjana, amb l'existència de masos amb valor patrimonial.

La intenció es aprofitar la presència del barrancs i de la depuradora per crear una zona amb vocació educativa, és a dir, crear un recorregut que pugui explicar els espais relacionats amb l'aigua i també tot el procés de tractament de les aigües.

El recorregut principal de la V segueix el barranc del Pedret; en correspondència amb el primer pas existent es desvia a l'altra banda de la T-11, passa pel parc de la Pedra Estela i puja fins al mas Carreres, mas que s'ha valorat com a possible seu del centre d'interpretació del paisatge.

En lloc de passar a l'altra banda, també es pot continuar per sota de la T-11 seguint el recorregut proposat d'aigua dels barrancs i de la depuradora.

- Revelar el punt de confluència entre el barranc del Pedret i el barranc de l'Escorial com a punt estratègic per un projecte de paisatge humit i per la creació d'itineraris pedagògics relacionats amb el tema de l'aigua.

- Procurar protegir les obertures visuals cap al paisatge del voltant i subratllar la seqüència perceptiva des de la carretera T-1, utilitzant els elements que caracteritzen el paisatge: en el primer tram, la vegetació lineal que tanca la visual cap al sud; en el segon tram, mantenir les obertures visuals de vistes llunyanes cap al nord i de la zona agrícola de vinyes cap al sud.

- Evidenciar l'estructura agrícola dels masos, caracteritzada per un parcel·lari ampli de cultius de secà, procurant que es mantinguin sempre visibles i clares les seves característiques
- Proposar als propietaris del celler Müller (mas Valls), que forma part de la V, l'organització de visites relacionades amb l'activitat agrícola que desenvolupen, donant al visitant la possibilitat de conèixer els productes del paisatge.
- Proposar un itinerari pedagògic (el camí de l'aigua relacionat, alternatiu al recorregut principal de la V) que segueixi els barrancs del Pedret i de l'Escorial, vorejant els camps de vinyes, fins a entrar en el nou parc a l'altra banda de la T-11. Considerar la possibilitat de connectar també amb la depuradora, per incloure en el recorregut pedagògic el tema del cicle de tractament de l'aigua i la seva funció dins dels processos ecològics (recollida, fases de depuració i reutilització). Procurar que el futur projecte d'ampliació de la depuradora (i la recollida de les aigües de la infraestructura T-11 per crear un llacunatge) respecti les mesures existents del parcel·lari sense alterar-les o fragmentar-les.
- Dissenyar la transició entre el paisatge del barrancs i els parcs previstos. El projecte del parc de la Pedra Estela hauria de respectar les característiques del paisatge existent (les fileres arbrades, la direcció dominant i la distància entre elles) i aprofitar els camins existents.
- Ampliar la secció del carrer paral·lel a la T-11 per incloure-hi un carril bici i donar seguretat al vianant.
- Aprofitar els espais intersticials i els camps abandonats propers a la infraestructura T-11 per la recollida de l'aigua d'escorrentia i la creació d'un tractament amb llacunatge relacionat amb la depuradora.
- Millorar l'impacte visual de les indústries existents al sud de la T-11, intensificant la presència de vegetació lineal present a la zona.

4.3.4 Actuacions en *la V Verda del paisatge pla* (plànol 3.4.d)

En aquesta àrea s'ha de produir el passatge del recorregut principal de la V des del barranc del Pedret fins a la riera de la Quadra.

El recorregut proposat passa per sobre perquè es volia connectar amb el mas Carreres, mas proposat com a centre d'interpretació del territori, i confina amb l'àrea que preveu la gran transformació pel projecte de Tecnoparc. El recorregut aprofita dels camins existents, passa pel mig de l'àrea més plana del municipi, i connecta també amb l'Escola d'Horticultura i Jardineria de Reus. Es considera que el recorregut és indicatiu i que podria canviar en funció dels projectes futurs, respectant l'estructura del paisatge de la zona. S'indica també una proposta alternativa que passaria per sota de la T-11,

reutilitzant part del camí dels Morts, fins a connectar amb la zona de meandres de la riera de la Quadra.

- Revelar el punt de confluència entre el barranc del Cementiri i la riera de la Quadra com a punt estratègic per un projecte de paisatge humit i per la creació d'un itinerari ecològic relacionat amb el dels meandres de la riera de la Quadra.

- Fomentar la conservació i la gestió de l'àrea agrícola de Bellisens, per tal que mantingui la funció de corredor biològic i connector entre espais naturals.

- Fomentar la connexió del recorregut principal de la V Verda amb el centre educatiu potencial del mas Carreres i amb el nou projecte de parc tecnològic (universitats, centre d'investigació, institucions d'educació superior).

- Integrar dins de la V Verda els masos de Macaia, Sunyer i del Pineta.

- Recuperar el mas Carreres com a centre d'interpretació del territori, punt estratègic de la V Verda, relacionat amb el paisatge tradicional de l'aigua i també amb el nou projecte de parc tecnològic (universitats, centre d'investigació, institucions d'educació superior).

Conservar la seva arbreda ornamental de plataners i l'exemplar de lledoner més gran del municipi.

Integrar l'Escola d'Horticultura i Jardineria de Reus dins de la V Verda, crear hortes experimentals pertanyents a l'escola, integrades en el paisatge de la zona, que donin qualitat paisatgística i diversitat ecològica.

- Millorar i condicionar l'entorn visual pròxim (200 metres al voltant) del Pi de Bofarull.

- Protegir prioritàriament el barranc del Cementiri i la riera de la Quadra. Netejar la vegetació de ribera del barranc del Cementiri; mantenir i potenciar la vegetació associada a la riera de la Quadra per tal de preservar la biodiversitat i millorar la funció connectora.

- Incorporar els elements vegetals existents catalogats (masses d'arbres d'interès) dins del projecte de la V Verda i utilitzar-los com a àrees per donar ombra i confort al visitant.

- Conservar la identitat rural i la peça visual mínima característica d'aquest paisatge agrícola. Comprèn els camps abandonats i la zona d'entrada al mas Carreres, on es preveu l'establiment d'una activitat educativa d'horts agrícoles.

- Vincular el camí de Bellisens amb la V Verda, senyalitzant en el recorregut principal de la V la presència de la possible connexió i la destinació final.

- Realitzar un projecte d'adequació del pas per sobre el ferrocarril (entrada a mas Carreres) i del pas

per sota la infraestructura T-11, mitjançant un disseny adient de la secció que separi la funció de camí de la funció drenant de la riera.

- Millorar ambientalment la infraestructura T-11 i la seva imatge, mitjançant el tractament de la façana amb pantalles vegetals. S'utilitzaran les fileres arbrades i la vegetació lineal existents en el primer pla visual de la T-11 com a estructura flexible, que permeti integrar l'impacte de les infraestructures, crear un paisatge visual reconeixible des de la T-11 i minimitzar també l'impacte d'eventuals intervencions futures.

- Incorporar les qualitats paisatgístiques existents, com per exemple les unitats visuals mínimes i les fileres arbrades, en el disseny dels nous creixements (Tecnoparc). S'haurien de considerar els vestigis de valor ambiental o paisatgístic i els elements patrimonials no només com a elements, sinó com a àrees definides per uns àmbits visuals de mides variables (entre 15 i 150 metres) i que donen la pauta de construcció del lloc. Caldria respectar el parcel·lari existent, la lògica de funcionament del paisatge, els camins existents, tot evitant la fragmentació del paisatge.

- El criteri de delimitació intenta construir una seqüència d'espais: des de l'espai mínim de protecció del barranc, s'alternen unes obertures en correspondència amb els espais patrimonials protegits, els camps abandonats i una peça de valor agrícola.

- Aprofitar les zones nues del voltant de les infraestructures i de la zona de confluència entre les línies d'aigua (riera de la Quadra i barranc del Cementiri) per a la recollida de l'aigua d'escorrentia, el seu tractament amb llacunatge (microdepuradora integrada en el paisatge) i la seva reutilització en els camps agrícoles de la zona rural de Bellisens. També aprofitar-les per a crear àrees d'estada, a través de la plantació d'arbres i arbustos, aconseguint una millora paisatgística i de cohesió ecològica.

4.3.5 Actuacions en el paisatge de les tres rieres (plànol 3.5.d)

- Recuperar prioritàriament la riera de la Quadra, la riera de l'Abeurada i el barranc del Cementiri, creant la possibilitat de baixar en els punts on el pendent ho permeti i en correspondència amb els camins principals.

S'hauria de mantenir i potenciar la vegetació associada a la riera de la Quadra i a la riera de l'Abeurada, i també s'hauria d'assegurar la continuïtat física del barranc del Cementiri mitjançant la neteja de la vegetació de ribera del barranc.

- Realitzar el tractament dels marges de la riera de l'Abeurada per permetre pujar en els espais perifèrics al seu costat i també per reconduir l'aigua i, al mateix temps, crear zones ombrejades de confort.

- Conservar la identitat rural i la peça visual mínima característica d'aquest paisatge agrícola. Comprèn sobretot els camps abandonats del voltant de la riera de l'Abeurada.

- Vincular el camí proposat “de les tres rieres” amb la V Verda, senyalitzant en el recorregut principal de la V la presència de la possible connexió i la destinació final.

- Millorar la façana dels edificis industrials propers a la riera de l’Abeurada, amb tractament vegetal, intensificant, on sigui possible, la vegetació lineal present en el lloc.

- Millorar la visual des de la N-420, projectant la seqüència de l’entrada i la transició entre espai agrícola i urbà, evitant fenòmens de baixa qualitat estètica, intentant mantenir la presència d’espais rurals.

- Millorar ambientalment la infraestructura T-11 i la seva imatge, mitjançant el tractament de la façana amb pantalles vegetals. S’utilitzaran les fileres arbrades i la vegetació lineal existents en el primer pla visual de la T-11 com a estructura flexible, que permeti integrar l’impacte de les infraestructures, crear un paisatge visual reconeixible des de la T-11 i minimitzar també l’impacte d’eventuals intervencions futures.

- Aprofitar els espais fragmentats, els espais intersticials i les zones nues al costat de la T-11 per incorporar-los a l’àrea protegida de El Bugar, augmentant la superfície de l’espai protegit.

5. Especificacions cartogràfiques

Cartografia base

Institut Cartogràfic de Catalunya I.C.C	ESCALA
Cartografia de Referència I.C.C.	1:5.000
Cartografia de Referència I.C.C.	1:50.000
Ortofotos	1:5.000

Cartografia d'accés públic

Departament de Medi Ambient i Habitatge, Generalitat de Catalunya.

(www.mediambient.gencat.net/cat/el_departament/cartografia/fitxes)

	Darrera Actualització	Escala Base referència
Aigua:		
Conques hidrogràfiques	12-2004	1 :50.000
Xarxa de rius de les conques principals de Catalunya	12-2004	1 :50.000
Focus :		
Activitats extractives abandonades AEA	12-1999	1:5.000
Activitats extractives	12-2005	1:5.000
Territori:		
Base geològica	06-2005	1:50.000
Cartografia dels hàbitats a Catalunya, per hàbitat CORINE	12-2005	1:50.000
Cartografia dels hàbitats a Catalunya	06-2004	1:50.000
Classificació dels usos del sòl a Catalunya 1997	12-2002	Cel·les 30x30m.
Mapa de cobertes del sòl de Catalunya (CREAF)	07-2001	1:3.000

Cartografia de referència

Institut Cartogràfic de Catalunya (I.C.C.)	ESCALA
Corbes de nivell	1:5.000
Divisió administrativa municipal	1:50.000
Xarxa de ferrocarrils	1:5.000
Xarxa hidrogràfica	1:50.000 i 1:5.000
Xarxa principal de carreteres	1:5.000
Xarxa secundària de carreteres	1:5.000
Credits per l'Ajuntament de Reus	
Pla General d'Ordenació Urbanística Municipal (PGOUM) i modificacions	
Pla Especial de Protecció del Patrimoni Arquitectònic, Històric, Artístic i Natural (PEPPHAN)	
Traçat del TAV	1:50.000

Les variables existents

Les conques hidrogràfiques principals i secundàries

Rieres i barrancs

Rieres i barrancs canalitzats

Recinte d'aigua

Zona potencialment inundable

Pous i mines

Depuradora

Boscors densos

Activitat extractiva

Zona industrial

Les variables produïdes per l'equip redactor

L'inaccessible: pendent 20%

Densitat de pous

Densitat de mines

Vegetació de rieres i barrancs

Estudis de visibilitats

Vegetació de ribera (digitalització des d'ortofotoimatge)

Patrons

Filera arbrada

Vegetació lineal

Zona d'interès ecològic

Zones nues

Camp abandonat

Polígon industrial

Estudis de visibilitat

6. Índex de plànols

- 1.1 Proposta V Verda
- 1.2 El Paisatge de l'aigua
- 1.3 V Verda . Estructura principal i secundària
- 1.4 Elements constituents la V Verda

- 2.1 Estructura paisatgística
 - 2.1.1 El paisatge cultural
 - 2.1.2 Xarxa hidrogràfica i tractament de l'aigua
 - 2.1.3 El paisatge de la vegetació
 - 2.1.4 Elements configuradors de la percepció del paisatge
 - 2.1.5 El paisatge en transformació
 - 2.1.6 El paisatge de les infraestructures

- 2.3.1 Planejament (PGOUM 1999)
- 2.3.2 Planejament vigent (PEPPAHN 2005)
- 2.3.3 Sistema d'espais verds existents i previstos
- 2.3.4 Patrimoni

- 2.4 Estudis de visibilitat. Primer pla visual
- 2.5 Els camins de la V Verda

- 3.1 EL PAISATGE DE LES TERRASSES
 - 3.1.a Estructura paisatgística existent
 - 3.1.b Elements constituents la V Verda
 - 3.1.c V Verda
 - 3.1.d Actuacions
 - 3.1.e Visualització del paisatge identitari de referència
 - 3.1.f Preconitzacions per unes actuacions en el paisatge

- 3.2 LA V VERDA I LA ZONA INDUSTRIAL
 - 3.2.a Estructura paisatgística existent
 - 3.2.b Elements constituents la V Verda
 - 3.2.c V Verda
 - 3.2.d Actuacions
 - 3.2.e Visualització del paisatge identitari de referència i Preconitzacions per unes actuacions en el

paisatge

3.3 LA V VERDA EDUCA. EL PAISATGE DE L'AIGUA

3.3.a Estructura paisatgística existent

3.3.b Elements constituents la V Verda

3.3.c V Verda

3.3.d Actuacions

3.3.e Visualització del paisatge identitari de referència i Preconitzacions per unes actuacions en el paisatge

3.4 LA V VERDA DEL PAISATGE PLA

3.4.a Estructura paisatgística existent

3.4.b Elements constituents la V Verda

3.4.c V Verda

3.4.d Actuacions

3.4.e Visualització del paisatge identitari de referència i Preconitzacions per unes actuacions en el paisatge

3.5 EL PAISATGE DE LES TRES RIERES

3.5.a Estructura paisatgística existent

3.5.b Elements constituents la V Verda

3.5.c V Verda

3.5.d Actuacions

3.5.e Visualització del paisatge identitari de referència i Preconitzacions per unes actuacions en el paisatge

4.1 La V Verda urbana

Bibliografia

Falcón Antoni

Espacios Verdes para una Ciudad Sostenible: Planificación, proyecto, mantenimiento y gestión
Gustavo Gili, S.L. Barcelona, 2007.

Ruano, Miguel

Ecourbanismo, entornos urbanos sostenibles: 60 proyectos
Gustavo Gili, S.L. Barcelona, 2007.

Rogers, Richard

Ciudades para un pequeño planeta + Philip Gumuchdjan
Ed. Gustavo Gili, S.L. Barcelona 2000.

Hough, Michael

Naturaleza y Ciudad
Gustavo Gili, S.L. Barcelona, 1998

Rueda, Salvador

Ecología urbana
Beta Editorial, S.A. Barcelona, 1995

Izembart, Héléne y Le Boudec, Bertrand

Waterscapes. El tratamiento de las aguas residuales mediante sistemas vegetales
Ed. Gustavo Gili, S.L. Barcelona, 2003

Guía d'integració paisatgística 1: Polígons industrials i sectors d'actividad econòmica"
Generalitat de Catalunya. Departament de Política Territorial i Obres Públiques. Barcelona, 2007.

Guía d'integració paisatgística 2: Horts urbans i periurbans
Generalitat de Catalunya. Departament de Política Territorial i Obres Públiques. Barcelona, 2008.

Col·legi d'Arquitectes de Catalunya. Fundació Caja de Arquitectes. Universitat Politècnica de Catalunya

Només amb Natura
Catàleg de la III Biennal Europea de Paisatge 2003. III Premi Europeu de Paisatge Rosa Barba. Arquitectura del paisatge a Europa des de 1998"
Editors: Col·legi d'Arquitectes de Catalunya. Fundació Caja de Arquitectes. Barcelona, 2006

Col·legi d'Arquitectes de Catalunya. Fundació Caja de Arquitectes. Universitat Politècnica de Catalunya.

Paisatge: producte / producció

Catàleg de la IV Biennal Europea de Paisatge 2006. IV Premi Europeu de Paisatge Rosa Barba.

Arquitectura del paisatge a Europa des de 2001”

Editors: Col·legi d'Arquitectes de Catalunya. Fundació Caja de Arquitectes. Barcelona, 2008

Jordi Bellmunt i Xavier Andreu Arquitectes Associats

Redacció de l'estudi històric I del manual pràctic de passeigs arbrats a les ciutats, viles i pobles de Catalunya.

Annexes

Conveni “V Verda de Reus. Estudi de la xarxa d’espais lliures de la ciutat de Reus” entre l’Àrea de Medi Ambient de l’Ajuntament de Reus i el Departament d’Urbanisme i Ordenació del Territori (DUOT) de la Universitat Politècnica de Catalunya (UPC).

Aquest estudi ha estat desenvolupat per l’equip del Centre de Recerca i Projectes de Paisatge (CRPPB) del Departament d’Urbanisme i Ordenació del Territori de la UPC, dirigit per Jordi Bellmunt i Maria Goula, arquitectes, i integrat en aquest treball per l’investigadora principal Anna Zahonero, biòloga, i per les investigadores Margherita Neri, arquitecta, Jesús González, paisatgista, i Eleonora Barone i Erica Sogbe, arquitectes.

Barcelona, desembre de 2008

Agraïm la contínua col·laboració en l’elaboració d’aquest treball per part de l’Àrea de Medi Ambient de l’Ajuntament de Reus, en particular a Gemma Moncusí, així com també a Jordi Berguedà, Pilar Carabassa i Linus Ollé, del Departament d’Arquitectura i Urbanisme, per l’ajuda constant.

Jordi Bellmunt

Maria Goula